

Ghid de configurare și referință rapidă pentru Stația de lucru mobilă Dell™ Precision™ M2400

Acest ghid furnizează o prezentare generală a caracteristicilor, specificații și informații despre configurarea rapidă, software și depanare pentru calculatorul dvs. Pentru mai multe informații despre sistemul de operare, dispozitive și tehnologii, consultați *Ghidul tehnologic Dell* la adresa support.dell.com.

Note, anunțuri și avertismente



NOTĂ: O NOTĂ indică informații importante care vă ajută să utilizați mai bine calculatorul dvs.



ANUNȚ: UN ANUNȚ indică fie o deteriorare potențială a hardware-ului sau pierdere de date și vă comunică cum să evitați problema.



AVERTISMENT: UN AVERTISMENT indică o daună potențială pentru bunuri, daună corporală sau decesul.

Dacă ați achiziționat un calculator Dell™ Seria n, orice referințe din prezentul document la sistemele de operare Microsoft® Windows® nu sunt aplicabile.

Informațiile din acest document pot fi modificate fără notificare.

© 2008 Dell Inc. Toate drepturile rezervate.

Este strict interzisă reproducerea sub orice formă fără autorizația scrisă a Dell Inc.

Mărcile comerciale utilizate în acest text: *Dell*, *DellConnect*, *Dell MediaDirect*, *Latitude*, *Wi-Fi Catcher*, *ExpressCharge*, și logo-ul *DELL* sunt mărci comerciale ale Dell Inc.; *Bluetooth* este marcă comercială înregistrată a Bluetooth SIG, Inc. și este utilizată de Dell sub licență; *Intel* este marcă comercială înregistrată și *Core* este marcă comercială a Intel Corporation în S.U.A. și în alte țări; *Microsoft*, *Windows*, *Windows Vista*, și logo-ul butonului de start *Windows Vista* sunt mărci comerciale sau mărci comerciale înregistrate ale Microsoft Corporation în Statele Unite și/sau în alte țări; *TouchStrip* este marcă comercială a UPEK, Inc.

Alte mărci comerciale și denumiri comerciale pot fi utilizate în acest document pentru referire fie la entitățile care au drepturi asupra mărcilor și denumirilor fie la produsele acestora. Dell Inc. neagă orice interes de proprietate asupra mărcilor comerciale și denumirilor comerciale cu excepția celor care îi aparțin.

Model PP27L

Mai 2008

P/N M793D

Rev. A00

Cuprins

1	Despre calculatorul dvs.	7
	Vedere frontală	7
	Vedere spate	9
	Vedere inferioară	10
	Scoaterea bateriei.	10
	Switch-ul wireless și localizatorul de rețea Dell™ Wi-Fi Catcher™.	11
2	Configurarea calculatorului dvs.	13
	Configurare rapidă	13
	Conectarea la Internet.	16
	Configurarea conexiunii dvs. la Internet.	16
	Transferul de informații la un calculator nou	18
	Sistemul de operare Microsoft® Windows Vista®	18
	Microsoft Windows® XP	18
3	Specificații	23

4	Depanare	33
	Instrumente	33
	Lumini alimentare	33
	Coduri sonore	34
	Mesaje de eroare	35
	Mesaje de sistem	42
	Depanare probleme software și hardware	43
	Dell Diagnostics	44
	Sfaturi de depanare	46
	Probleme de alimentare	46
	Problemele de memorie	48
	Blocări și probleme de software	48
	Serviciul de actualizare tehnică Dell	51
	Utilitarul Dell Support	51
5	Reinstalarea software-ului	53
	Driverele	53
	Identificarea driverelor	53
	Reinstalare drivere și utilitare	54
	Restaurarea sistemului de operare	56
	Utilizarea programului Microsoft®	
	Windows® System Restore	57
	Utilizarea Dell™ Factory Image Restore	59
	Utilizarea suportului optic Operating System	60

6	Căutarea informațiilor	63
7	Obținerea de ajutor	65
	Obținerea de asistență	65
	Asistență tehnică și serviciu clienți	66
	DellConnect™	66
	Servicii online	66
	Serviciu AutoTech	67
	Serviciu automat stare comandă	68
	Probleme cu comanda dvs.	68
	Informații despre produs	68
	Restituirea articolelor în garanție pentru reparare sau pentru ramburs	68
	Înainte să apelezi	69
	Cum se poate contacta Dell	71
	Index	73

Despre calculatorul dvs.

Vedere frontală

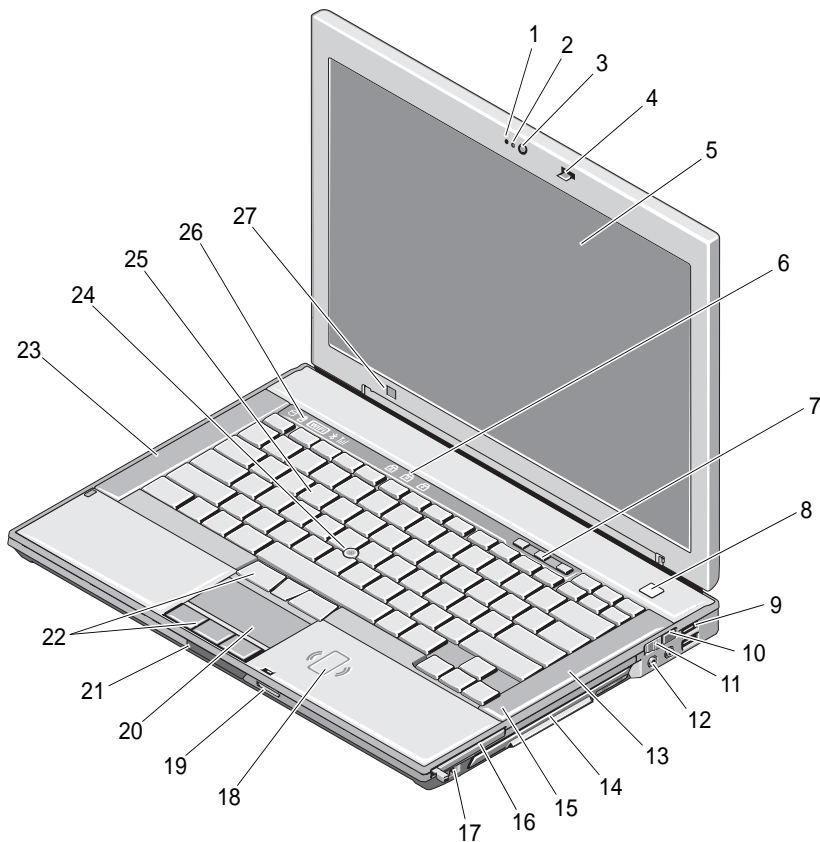

- | | | | |
|---|---------------------------------|---|------------------------------------|
| 1 | microfon (opțional) | 2 | lampă cameră (opțională) |
| 3 | cameră (opțională) | 4 | dispozitiv de blocare a afișajului |
| 5 | afișaj | 6 | lumini de stare tastatură |
| 7 | butoane de control al volumului | 8 | buton alimentare |

- | | | | |
|----|------------------------------------------------------|----|----------------------------------------------------|
| 9 | conectori USB (2) | 10 | localizator de rețea Wi-Fi Catcher™ |
| 11 | întrerupător wireless | 12 | conectori audio (2) |
| 13 | boxă dreapta | 14 | bay pentru medii de stocare
(cu unitate optică) |
| 15 | cititor de amprentă (opțional) | 16 | slot ExpressCard |
| 17 | conector IEEE 1394a | 18 | cititor de carduri inteligent fără contact |
| 19 | cititor de carduri de memorie
Secure Digital (SD) | 20 | touch pad |
| 21 | dispozitiv de deblocare
a afișajului | 22 | butoane touch pad /butoane track
stick |
| 23 | boxă stânga | 24 | track stick |
| 25 | tastatură | 26 | lumini de control pentru sistem |
| 27 | senzor lumină ambientală | | |

Vedere spate

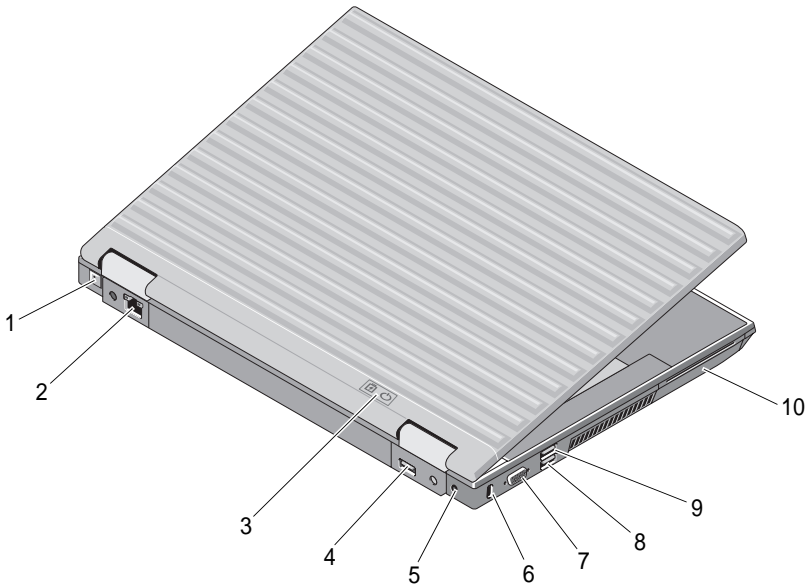

- | | | | |
|---|---------------------------|----|---------------------------------|
| 1 | conector RJ-11 (opțional) | 2 | conector de rețea RJ-45 |
| 3 | lămpi baterie/alimentare | 4 | DisplayPort cu funcții multiple |
| 5 | Adaptor de c.a. | 6 | slot cablu de securitate |
| 7 | conector video | 8 | conector eSATA / USB |
| 9 | conector USB PowerShare | 10 | cititor de carduri inteligent |



AVERTISMENT: Nu blocați, nu forțați obiecte înăuntru și nu permiteți acumularea prafului în orificiile de ventilație. Nu depozitați calculatorul Dell™ într-un mediu neaerisit, cum ar fi un geamantan, în timp ce funcționează. Blocarea aerisirii poate cauza defectarea calculatorului sau poate provoca incendii. Calculatorul pornește ventilatorul atunci când calculatorul se încălzește. Zgomotul ventilatorului este normal și nu indică o problemă cu ventilatorul sau calculatorul.

Vedere inferioară

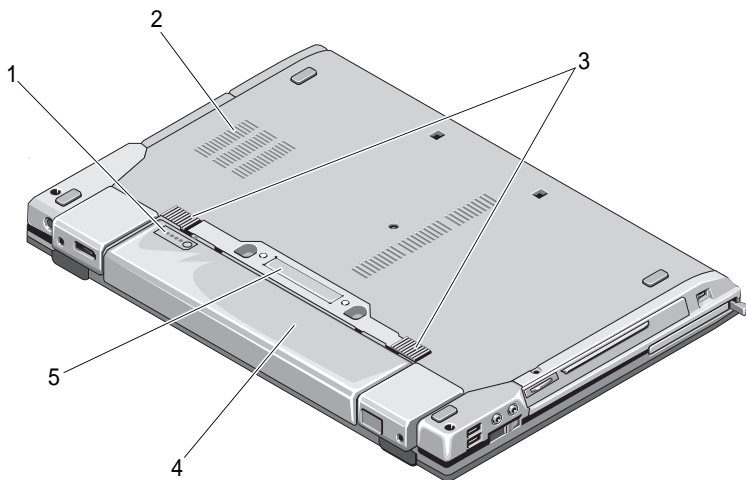

- | | | | |
|---|---------------------------------|---|------------------------|
| 1 | indicator încărcare baterie | 2 | orificii de ventilație |
| 3 | deblocare baterie | 4 | baterie |
| 5 | conector dispozitiv de andocare | | |

Scoaterea bateriei

- AVERTISMENT:** Înainte de a iniția orice procedură indicată în această secțiune, urmați instrucțiunile de siguranță livrate împreună cu calculatorul.
- AVERTISMENT:** Utilizarea unei baterii incompatibile poate crește riscul de incendiu sau explozie. Înlocuiți bateria doar cu o baterie compatibilă achiziționată de la Dell. Bateria este concepută să funcționeze cu calculatorul dvs. Dell™. Nu utilizați o baterie de la alte calculatoare la calculatorul dvs.
- AVERTISMENT:** Înainte să scoateți sau să înlocuiți bateria, opriți calculatorul, deconectați transformatorul c.a. de la priza electrică și de la calculator, deconectați modemul de la conectorul de perete și de la calculator și scoateți toate cablurile externe de la calculator.

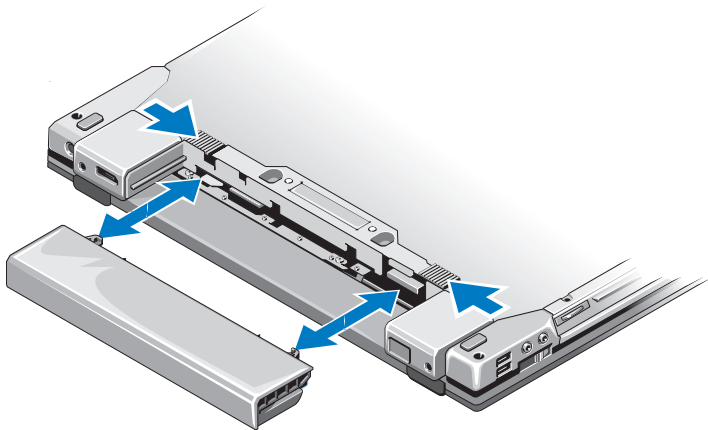

Switch-ul wireless și localizatorul de rețea Dell™ Wi-Fi Catcher™



pictogramă switch wireless







pictogramă localizator de rețea Dell Wi-Fi Catcher

Utilizați switch-ul wireless pentru a activa sau dezactiva dispozitive de rețea wireless, iar localizatorul de rețea Wi-Fi Catcher pentru a localiza rețele. Pentru informații despre conectarea la Internet, consultați „Conectarea la Internet“ la pagina 16.

Configurarea calculatorului dvs.

Configurare rapidă

-  **AVERTISMENT:** Înainte de a iniția orice procedură indicată în această secțiune, urmați instrucțiunile de siguranță livrate împreună cu calculatorul.
-  **AVERTISMENT:** Transformatorul c.a. poate fi conectat la prize electrice din întreaga lume. Cu toate acestea, tipurile de conectori și cabluri de alimentare variază de la o țară la alta. Utilizarea unui cablu necorespunzător sau conectarea incorectă a unui cablu la cablul de alimentare sau la priza electrică poate provoca incendii sau deteriorarea echipamentului.
-  **ANUNȚ:** Atunci când deconectați de la calculator cablul transformatorului c.a., prindeți conectorul și nu cablul propriu-zis, și trageți ferm, dar atent pentru a preveni deteriorarea cablului. Atunci când înfășurați cablul transformatorului c.a., asigurați-vă că urmați unghiul conectorului pe transformatorul c.a. pentru a evita deteriorarea cablului.
-  **NOTĂ:** S-ar putea ca unele dispozitive să nu fie incluse dacă nu le-ați comandat.
- 1 Conectați transformatorul c.a. la conectorul transformatorului c.a. de pe calculator și la priza electrică.

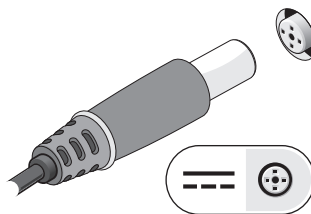

- 2** Conectați cablul de rețea.

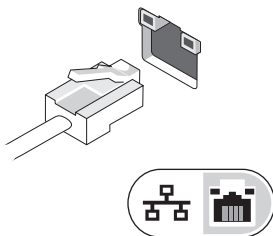

- 3** Conectați dispozitive USB, cum ar fi un mouse sau o tastatură.

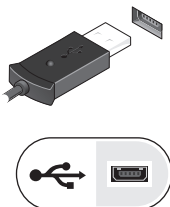

- 4** Conectați dispozitive IEEE 1394, cum ar fi un player DVD.

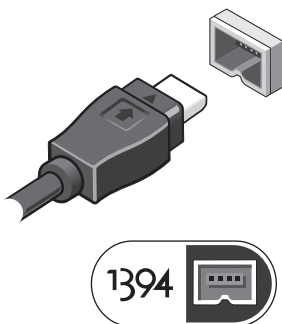

- 5** Deschideți ecranul calculatorului și apăsați butonul de alimentare pentru a porni calculatorul.



NOTĂ: Este recomandat să porniți și să opriți calculatorul cel puțin o dată înainte de a instala orice carduri sau a conecta calculatorul la un dispozitiv de andocare sau alt dispozitiv extern, cum ar fi o imprimantă.

Conectare la Internet. Consultați „Conectarea la Internet“ la pagina 16 pentru mai multe informații.

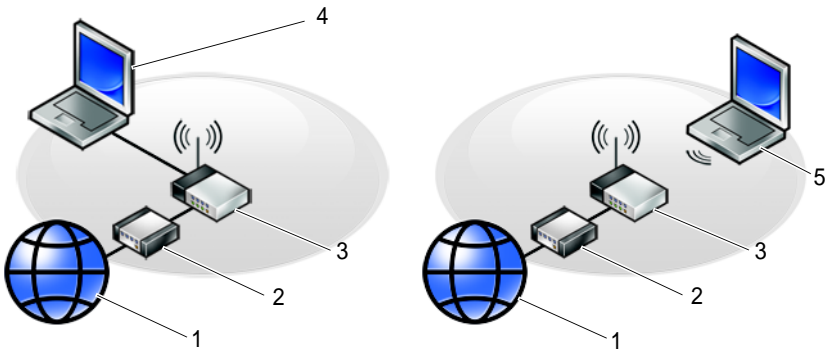

- 1 Serviciu Internet
- 2 modem de cablu sau DSL
- 3 router wireless
- 4 laptop cu conexiune *prin cablu*
- 5 laptop cu conexiune *wireless*

- 2 modem de cablu sau DSL
- 3 router wireless
- 4 laptop cu conexiune *prin cablu*
- 5 laptop cu conexiune *wireless*

Conectarea la Internet

 **NOTĂ:** Furnizorii ISP și ofertele ISP variază în funcție de țară.

Pentru a vă conecta la Internet, aveți nevoie de un modem sau de o conexiune la rețea și de un furnizor de servicii Internet (ISP). *Dacă utilizați o conexiune pe linie comutată, conectați o linie telefonică la conectorul de modem de pe calculatorul dvs. și la conectorul telefonic de perete înainte de a configura conexiunea dvs. la Internet. Dacă utilizați o conexiune DSL, modem cu cablu, sau modem prin satelit, contactați furnizorul dvs. ISP sau serviciul de telefonie mobilă pentru instrucțiuni de configurare.*

Configurarea conexiunii dvs. la Internet

Pentru a configura o conexiune Internet cu o comandă rapidă pe desktop furnizată de ISP:

- 1 Salvați și închideți toate fișierele deschise și închideți toate programele deschise.
- 2 Faceți dublu clic pe pictograma ISP de pe desktopul Microsoft® Windows®.
- 3 Urmați instrucțiunile de pe ecran pentru a încheia configurarea.

Dacă nu aveți o pictogramă ISP pe desktopul dvs. sau dacă doriți să configurați o conexiune Internet cu un alt ISP, efectuați pașii din secțiunea adecvată de mai jos:

 **NOTĂ:** Dacă nu vă puteți conecta la Internet, consultați *Ghidul tehnologic Dell*. Dacă v-ați conectat cu succes înainte, s-ar putea ca furnizorul ISP să aibă o întrerupere a serviciului. Contactați furnizorul dvs. ISP pentru a verifica starea serviciului sau încercați să vă conectați din nou mai târziu.

 **NOTĂ:** Să aveți pregătite informațiile despre furnizorul dvs. ISP. Dacă nu aveți un ISP, consultați asistentul de **Conectare la Internet**.

Sistemul de operare Microsoft® Windows Vista®

- 1 Salvați și închideți toate fișierele deschise și închideți toate programele deschise.
- 2 Faceți clic pe butonul Start Windows Vista  → **Control Panel** (Panou de control)
- 3 În **Network and Internet** (Rețea și Internet), faceți clic pe **Connect to the Internet** (Conectare la Internet).

- 4 În fereastra **Connect to the Internet (Conectare la Internet)**, faceți clic pe **Broadband (PPPoE)** (Bandă largă (PPPoE)) sau pe **Dial-up** (Linie comutată), în funcție de modul în care doriți să vă conectați:
 - Selectați **Broadband** (Bandă largă) dacă veți utiliza o tehnologie de conectare DSL, modem de satelit, modem de cablu TV sau wireless Bluetooth.
 - Selectați **Dial-up** (Linie comutată) dacă veți utiliza un modem de linie comutată sau ISDN.
-  **NOTĂ:** Dacă nu știți ce tip de conexiune să selectați, faceți clic pe **Help me choose** (Ajută-mă să aleg) sau contactați furnizorul dvs. ISP.
- 5 Urmați instrucțiunile de pe ecran și utilizați informațiile de configurare furnizate de ISP-ul dvs. pentru a încheia configurarea.

Microsoft Windows® XP

- 1 Salvați și închideți toate fișierele deschise și închideți toate programele deschise.
- 2 Faceți clic pe **Start** → **Internet Explorer** → **Connect to the Internet** (Conectare la Internet).
- 3 În fereastra următoare, faceți clic pe opțiunea adecvată:
 - Dacă nu aveți un ISP, faceți clic pe **Choose from a list of Internet service providers (ISPs)** (Alegere dintr-o listă de furnizori servicii Internet (ISP)).
 - Dacă ați obținut deja informații de configurare de la furnizorul ISP dar nu ați primit un CD de configurare, faceți clic pe **Set up my connection manually** (Configurare manuală a conexiunii).
 - Dacă aveți un CD de configurare, faceți clic pe **Use the CD I got from an ISP** (Utilizare CD primit de la un furnizor ISP).
- 4 Faceți clic pe **Next (Următorul)**.

Dacă ați selectat **Set up my connection manually** (Configurare manuală a conexiunii) în etapa 3, treceți la etapa 5. În caz contrar, urmați instrucțiunile de pe ecran pentru a încheia configurarea.

 **NOTĂ:** Dacă nu știți ce tip de conexiune să selectați, contactați furnizorul dvs. ISP.

- 5 Faceți clic pe opțiunea adecvată în **How do you want to connect to the Internet?** (Cum doriți să vă conectați la Internet?), și faceți clic pe **Next** (Următorul).
- 6 Utilizați informațiile de configurare furnizate de ISP-ul dvs. pentru a încheia configurarea.

Transferul de informații la un calculator nou

Sistemul de operare Microsoft® Windows Vista®

- 1 Faceți clic pe butonul Start Windows Vista , apoi faceți clic pe **Transfer files and settings** (Transfer fișiere și setări) → **Start Windows Easy Transfer** (Pornire transfer ușor Windows).
- 2 În caseta de dialog **User Account Control** (Control cont utilizator), faceți clic pe **Continue** (Continuare).
- 3 Faceți clic pe **Start a new transfer** (Pornire transfer nou) sau **Continue a transfer in progress** (Continuare transfer în curs).
- 4 Urmați instrucțiunile oferite pe ecran de asistentul Windows Easy Transfer.

Microsoft Windows® XP

Windows XP oferă Expert transfer fișiere și setări pentru a muta date de la un calculator sursă la un calculator nou.

Puteți să transferați datele la calculatorul nou printr-o conexiune serială de rețea sau puteți să le stocați pe suporturi amovibile, cum ar fi CD inscriptibil, pentru transfer pe calculatorul nou.



NOTĂ: Puteți să transferați informații de la un calculator vechi la unul nou prin conectarea directă a unui cablu serial la porturile intrare / ieșire (I/O) ale celor două calculatoare.

Pentru instrucțiuni privind configurarea unei conexiuni prin cablu direct între două calculatoare, consultați articolul nr. 305621 din Microsoft Knowledge Base, intitulat *How to Set Up a Direct Cable Connection Between Two Computers in Windows XP* (Cum se configurează o conexiune de cablu directă între două calculatoare în Windows XP). Aceste informații s-ar putea să nu fie disponibile în anumite țări.

Pentru transferul de informații la un calculator nou, trebuie să executați Expert transfer fișiere și setări.

Executarea Expertului transfer fișiere și setări cu ajutorul suportului optic Operating System



NOTĂ: Această procedură necesită suportul optic *Operating System* (Sistem de operare). Acest suport este opțional și s-ar putea să nu fie inclus cu anumite calculatoare.

Pentru a pregăti un calculator nou pentru transferul de fișiere:

- 1 Deschideți Expert transfer fișiere și setări: faceți clic pe **Start** → **All Programs** (Toate programele) → **Accessories** (Accesorii) → **System Tools** (Instrumente de sistem) → **Files and Settings Transfer Wizard** (Asistent transfer fișiere și setări).
- 2 Când apare ecranul de întâmpinare **Files and Settings Transfer Wizard** (Asistent transfer fișiere și setări), faceți clic pe **Next** (Următorul).
- 3 În ecranul **Which computer is this?** (Ce calculator este acesta?), faceți clic pe **New Computer** (Calculator nou) → **Next** (Următorul).
- 4 În ecranul **Do you have a Windows XP CD?** (Aveți un CD Windows XP?), faceți clic pe **I will use the wizard from the Windows XP CD** (Utilizare asistent de pe CD-ul Windows XP) → **Next** (Următorul).
- 5 Când apare ecranul **Now go to your old computer** (Acum mergeți la calculatorul vechi), mergeți la calculatorul vechi sau sursă. *Nu* faceți clic pe **Next** (Următorul) în acest moment.

Pentru a copia datele de la calculatorul vechi:

- 1 Pe calculatorul vechi, introduceți suportul optic *Operating System* (*Sistem de operare*) pentru Windows XP.
- 2 În ecranul **Welcome to Microsoft Windows XP** (Bun venit la Microsoft Windows XP), faceți clic pe **Perform additional tasks** (Efectuare activități suplimentare).
- 3 În **What do you want to do?** (Ce intenționați?), faceți clic pe **Transfer files and settings** (Transfer fișiere și setări) → **Next** (Următorul).
- 4 În ecranul **Which computer is this?** (Ce calculator este acesta?), faceți clic pe **Old Computer** (Calculator vechi) → **Next** (Următorul).
- 5 În ecranul **Select a transfer method** (Selectați o metodă de transfer), faceți clic pe metoda de transfer preferată.

- 6 În ecranul **What do you want to transfer?** (Ce doriți să transferați?), selectați elementele pe care doriți să le transferați și faceți clic pe **Next** (Următorul).

După ce informațiile au fost copiate, apare ecranul **Completing the Collection Phase** (Finalizare fazei de colectare).

- 7 Faceți clic pe **Finish** (Terminare).

Pentru a transfera datele pe calculatorul nou:

- 1 În ecranul **Now go to your old computer** (Acum mergeți la calculatorul nou) de pe calculatorul nou, faceți clic pe **Next** (Următorul).
- 2 În ecranul **Where are the files and settings?** (Unde sunt fișierele și setările?), selectați metoda pe care o alegeți pentru transferul setărilor și fișierelor dvs. și faceți clic pe **Next** (Următorul).
Asistentul aplică fișierele și setările colectate pe calculatorul nou.
- 3 În ecranul **Finished** (Terminat), faceți clic pe **Finished** (Terminat) și reporniți calculatorul nou.

Rularea programului Files and Settings Transfer Wizard (Asistent transfer fișiere și setări) fără suportul sistemului de operare

Pentru rularea programului Files and Settings Transfer Wizard (Asistent transfer fișiere și setări) fără suportul optic *Operating System (Sistem de operare)*, trebuie să creați un disc de asistență care vă va permite crearea unui fișier imagine de backup pe suportul amovibil.

Pentru crearea unui disc de asistență, utilizați calculatorul nou cu Windows XP și efectuați următorii pași:

- 1 Deschideți programul Files and Settings Transfer Wizard (Asistent transfer fișiere și setări): faceți clic pe **Start** → **All Programs** (Toate programele) → **Accessories** (Accesorii) → **System Tools** (Instrumente de sistem) → **Files and Settings Transfer Wizard** (Asistent transfer fișiere și setări).
- 2 Când apare ecranul de întâmpinare **Files and Settings Transfer Wizard** (Asistent transfer fișiere și setări), faceți clic pe **Next** (Următorul).
- 3 În ecranul **Which computer is this?** (Ce calculator este acesta?) faceți clic pe **New Computer** (Calculator nou) → **Next** (Următorul).

- 4 În ecranul **Do you have a Windows XP CD?** (Aveți un CD Windows XP?), faceți clic pe **I want to create a Wizard Disk in the following drive** (Doresc să creez un disc de asistență în următoarea unitate de stocare)→ **Next** (Următorul).
- 5 Introduceți suportul amovibil, cum ar fi un CD inscriptibil și faceți clic pe **OK**.
- 6 Atunci când crearea discului se încheie și apare mesajul *Now go to your old computer* (Acum mergeți la calculatorul vechi), *nu* faceți clic pe **Next** (Următorul).
- 7 Mergeți la calculatorul vechi.

Pentru a copia datele de la calculatorul vechi:

- 1 Pe calculatorul vechi, introduceți discul expert și faceți clic pe **Start**→ **Run** (Rulare).
- 2 În câmpul **Open (Deschidere)** din fereastra **Run** (Rulare), răsfoiți până la calea pentru **fastwiz** (de pe suportul amovibil adecvat) și faceți clic pe **OK**.
- 3 În ecranul de întâmpinare **Files and Settings Transfer Wizard** (Asistent transfer fișiere și setări), faceți clic pe **Next** (Următorul).
- 4 În ecranul **Which computer is this?** (Ce calculator este acesta?), faceți clic pe **Old Computer** (Calculator vechi)→ **Next** (Următorul).
- 5 În ecranul **Select a transfer method** (Selectați o metodă de transfer), faceți clic pe metoda de transfer preferată.
- 6 În ecranul **What do you want to transfer?** (Ce doriți să transferați?), selectați elementele pe care doriți să le transferați și faceți clic pe **Next** (Următorul).

După ce informațiile au fost copiate, apare ecranul **Completing the Collection Phase** (Finalizare fază de colectare).

- 7 Faceți clic pe **Finish** (Terminare).

Pentru a transfera datele pe calculatorul nou:

- 1 În ecranul **Now go to your old computer** (Acum mergeți la calculatorul vechi) de pe calculatorul nou, faceți clic pe **Next** (Următorul).
- 2 În ecranul **Where are the files and settings?** (Unde sunt fișierele și setările?), selectați metoda pe care o alegeți pentru transferul setărilor și fișierelor dvs. și faceți clic pe **Next** (Următorul). Urmăți instrucțiunile de pe ecran.

Asistentul citește fișierele și setările colectate și le aplică noului dvs. calculator.

Când toate setările și fișierele au fost aplicate, apare ecranul **Finished** (Terminat).

3 Faceți clic pe **Finished** (Terminat) și reporniți calculatorul nou.



NOTĂ: Pentru mai multe informații despre această procedură căutați la adresa **support.dell.com** documentul nr. 154781 (*What Are The Different Methods To Transfer Files From My Old Computer To My New Dell™ Computer Using the Microsoft® Windows® XP Operating System?*) (Care sunt metodele de transferare fișiere de pe calculatorul meu vechi pe calculatorul Dell™ nou utilizând sistemul de operare Microsoft® Windows® XP?)



NOTĂ: Accesul la documentul Dell™ Knowledge Base poate să nu fie disponibil în anumite țări.

Specificații



NOTĂ: Ofertele pot fi diferite în funcție de regiune. Pentru mai multe informații cu privire la configurația calculatorului, faceți clic pe **Start** → **Help and Support** (Ajutor și asistență) și selectați opțiunea pentru a vizualiza informații despre calculatorul dvs.

Procesor

Tip procesor	Intel® Core™2 Duo
Memorie cache de nivel 1	32 KB pe instrucțiune, cache de date 32 KB pe nucleu
Memorie cache de nivel 2	3 MB sau 6 MB partajați
Frecvență magistrală principală de date	1067 MHz

Informații sistem

Chipset	Intel PM45
Mărime magistrală de date	64 de biți
Mărime magistrală DRAM	64 de biți
Mărime magistrală adresă procesor	36 de biți
Flash EPROM	SPI 32 Mbiți
Magistrală PCI (numai pentru grafică separată)	PCI Express x16

ExpressCard (opțional)

Conector ExpressCard	Slot ExpressCard (acceptă interfețe bazate atât pe USB, cât și pe PCIe)
Carduri acceptate	34 mm și 54 mm

Cititor de carduri de memorie Secure Digital (SD)

Carduri acceptate	SD, SDIO, SD HC, Mini SD (cu adaptor) MMC, MMC+, Mini MMC (cu adaptor)
-------------------	---------------------------------------------------------------------------

Memorie

Conector modul de memorie	două sloturi DIMM
Configurații memorie disponibile	1 GB (un modul DIMM de 1 GB DIMM sau două module DIMM de 512 MB) 2 GB (două module DIMM) 4 GB (două module DIMM) 8 GB (două module DIMM, necesită sistemul de operare Windows XP sau Windows Vista pe 64 de biți)
Tip memorie	DDR2 800 MHz (dacă este suportată de combi-națiile chipset și/sau procesor). Numai memorie non-ECC.
Memorie minimă	1 GB
Memorie maximă	8 GB (necesită sistemul de operare Windows XP sau Windows Vista pe 64 de biți)

NOTĂ: Pentru a beneficia de lățimea de bandă dual channel, ambele socket-uri de memorie trebuie să fie ocupate și să coincidă ca mărime.

NOTĂ: Memoria disponibilă afișată nu reflectă memoria maximă completă instalată deoarece o parte a memoriei este rezervată pentru fișierele de sistem.

NOTĂ: Pentru a activa Intel® Active Management Technology (iAMT), trebuie să aveți un modul DIMM în conectorul de memorie etichetat „A”. Pentru mai multe informații despre conectorul de memorie, consultați *Manualul de service* al calculatorului dvs. la adresa support.dell.com. Pentru mai multe informații despre iAMT, consultați *Ghidul administratorului pentru gestionarea sistemelor Dell™* la adresa support.dell.com.

Porturi și conectori

Audio	conector microfon, conector căști stereo / difuzoare
IEEE 1394a	Conector cu 4 pini

Porturi și conectori (continuare)

Suport Mini-Card (sloturi de extensie interne)	un slot Half Mini-Card dedicat pentru WLAN un slot Full Mini-Card dedicat pentru WWAN (bandă largă mobilă) un slot Full Mini-Card dedicat pentru WPAN (tehnologie wireless Bluetooth® sau bandă ultralargă [UWB]) NOTĂ: Puteți utiliza slotul Full Mini-Card WWAN sau WPAN și pentru Intel® Flash Cache.
Modem	conector modem RJ-11
Adaptor de rețea	conector modem RJ-45
Cititor de carduri inteligent	cititor de carduri inteligent integrat
USB, USB PowerShare, eSATA	patru conectori cu 4 pini compatibili USB 2.0 NOTĂ: Notebook-ul dvs. poate accepta patru dispozitive USB. Unul din conectorii USB este de tip USB PowerShare, putând alimenta dispozitive furnizate de terți (de exemplu, un telefon celular). Un alt conector USB poate fi utilizat pe post de port eSATA.
Video	conector VGA DisplayPort cu funcții multiple

Comunicații

Modem	modem intern opțional
Adaptor de rețea	10/100/1000 Ethernet LAN pe placa de sistem
Wireless	Half Mini-Card WLAN, WWAN și Full Mini-Card WPAN Tehnologie wireless Bluetooth® Tehnologie UWB
Bandă largă mobilă	Full Mini-Card
GPS	acceptat de Full Mini-Card de bandă largă mobilă

Video	
Tip video	placă video separată pe placa de sistem, cu accelerare hardware, suport OpenGL
Magistrală de date	Grafică PCI-E x16
Controler video	nVIDIA Quadro FX370M
Memorie video	memorie video distinctă: memorie dedicată de 256 MB
Ieșire video	conector VGA, DisplayPort cu funcții multiple

Audio	
Tip audio	sistem audio de înaltă definiție cu două canale
Controler audio	IDT 92HD71B
Conversie stereo	24 biți (analogic spre digital și digital spre analogic)
Interfețe:	
Internă	codec audio de înaltă definiție intern
Externă	conector microfon extern, conector căști stereo / boxe
Boxe	două boxe 1 W, 4 ohmi
Amplificator intern boxe	1 W pe canal, 4 ohmi
Microfon intern	un microfon digital
Controale volum	butoane de control al volumului

Afișaj	
Tip (TFT matrice activă)	WXGA, WXGA+
X/Y activ	303,36 x 189,84
Dimensiuni:	
Înălțime	207 mm (8,15 inchi)
Lățime	320 mm (12,6 inchi)
Diagonală	358,14 mm (14,1 inchi)

Afișaj (continuare)

Rezoluții maxime

WXGA CCFL 1280 x 800 pixeli

WXGA+ WLED 1440 x 900 pixeli

Rată de reîmprospătare 60 Hz

Unghi de funcționare De la 0° (închis) la 160° (excepție atunci când este andocat)

Unghiuri de vizualizare:

Orizontal 40/40°

Vertical 15/30°

Distanța între puncte:

WXGA CCFL 0,2373

WXGA+ 0,2109

Consum de energie tipic (ecran cu lumină de fundal):

WXGA CCFL 6,2 W (maximum) fără pierderi la invertor

WXGA+ 7,5 W (maximum)

Tastatură

Număr de taste 83 (S.U.A. și Canada); 84 (Europa); 87 (Japonia)

Configurație QWERTY / AZERTY / Kanji

Dimensiune dimensiune completă (distanța între taste de 19 mm)

Touch Pad

rezoluție poziție X / Y (mod tabel grafică) 240 cpi

Dimensiuni:

Lățime zonă cu senzor activ de 73,0 mm (2,9 inchi)

Înălțime dreptunghi de 42,9 mm (1,7 inchi)

Baterie

Tip	baterie litiu ion „inteligentă“ cu 12 elemente în formă de prismă (84 Wh) litiu ion „inteligentă” 9 elemente (85 Wh) litiu ion „inteligentă“ 6 elemente (56 Wh)
-----	-----------------------------------------------------------------------------------------------------------------------------------------------------------------------

Dimensiuni

baterie litiu ion cu 6 elemente:

Adâncime	206 mm (8,11 inchi)
Înălțime	19,8 mm (0,78 inchi)
Lățime	47,0 mm (1,85 inchi)

Dimensiuni

baterii litiu ion cu 9 elemente:

Adâncime	208 mm (8,67 inchi)
Înălțime	22,3 mm (0,88 inchi)
Lățime	68,98 mm (2,70 inchi)

Dimensiuni

baterii litiu ion cu 12 elemente:

Adâncime	14,48 mm
Înălțime	217,24 mm
Lățime	322,17 mm

Greutate:

Baterie principală cu 6 elemente	0,33 kg (0,73 lb)
Baterie de mare capacitate cu 9 elemente	0,51 kg (1,12 lb)
baterie cu 12 elemente	0,85 kg (1,87 lb)

Tensiune:

6 elemente și 9 elemente	11,1 V c.c.
baterie cu 12 elemente	14,8 V c.c.

Baterie (continuare)

NOTĂ: Timpul de funcționare a bateriei variază în funcție de condițiile de funcționare și poate fi redus în mod semnificativ în anumite condiții de consum mare de energie.

Timp de încărcare (aproximativ):

Calculator oprit	Aproximativ 1 oră până la 80% din capacitate în modul Dell™ ExpressCharge™
Durată de viață (aproximativ)	1 an
Interval temperatură:	
Funcționare	de la 0° la 40° C (de la 32° la 104° F)
Depozitare	de la -10° la 65° C (de la 14° la 149° F)
Baterie rotundă	CR-2032

Adaptor de c.a.

Tensiune de alimentare	100–240 V c.a.
Curent absorbit (maxim)	1,5 A
Frecvență de alimentare	50–60 Hz
Interval temperatură:	
Funcționare	de la 0° la 35° C (de la 32° la 95° F)
Depozitare	de la -40° la 65° C (de la -40° la 149° F)
Adaptor c.a. Travel PA-12 65 W	
Tensiune de ieșire	19,5 V c.c.
Curent de ieșire	3,34 A
Înălțime	15 mm (0,6 inchi)
Lățime	66 mm (2,6 inchi)
Adâncime	127 mm (5,0 inchi)
Greutate	0,29 kg (0,64 lb)

Adaptor de c.a. (continuare)

Adaptor c.a. 90 W seria D PA-10

Tensiune de ieșire	19,5 V c.c.
Curent de ieșire	4,62 A
Înălțime	32 mm (1,3 inchi)
Lățime	60 mm (2,4 inchi)
Adâncime	140 mm (5,5 inchi)
Greutate	0,425 kg (0,9 lb)

Adaptor c.a. seria PA-3E 90 W E:

Tensiune de ieșire	19,5 V c.c.
Curent de ieșire	4,62 A
Înălțime	15 mm (0,6 inchi)
Lățime	70 mm (2,8 inchi)
Lungime	147 mm (5,8 inchi)
Greutate	0,345 kg (0,76 lb)

Cititor de amprentă (opțional)

Tip	Senzor tip bandă UPEK TCS3 TouchStrip™ cu tehnologie activă capacitivă sensibilă la pixeli
-----	-----------------------------------------------------------------------------------------------

Date fizice

Înălțime	26,3 mm (1,035 inchi)
Lățime	335 mm (13,189 inchi)
Adâncime	238,3 mm (9,382 inchi)
Greutate	2,18 kg (4,8 lb) cu grafică separată, baterie cu 6 elemente și unitate optică

Specificații de mediu

Interval temperatură:

Funcționare	de la 0° la 35° C (de la 32° la 95° F)
Depozitare	de la -40° la 65° C (de la -40° la 149° F)

Umiditate relativă (maximum):

Funcționare	de la 10% la 90% (fără condensare)
Depozitare	de la 5% la 95% (fără condensare)

Vibrație maximă (utilizarea unui spectru de vibrație aleatoriu care simulează mediul utilizatorului):

Funcționare	0,66 GRMS
Depozitare	1,3 GRMS

Șoc maxim (Măsurat cu unitatea hard disk în stare de funcționare și un impuls semi-sinusoidal de 2 ms pentru funcționare. Măsurat de asemenea cu unitatea hard disk în poziție de parcare a capului și un impuls semi-sinusoidal de 2 ms pentru stocare):

Funcționare	143 G
Depozitare	163 G

Altitudine (maximum):

Funcționare	de la -15,2 la 3.048 m (de la -50 la 10.000 ft)
Depozitare	de la -15,2 la 3.048 m (de la -50 la 10.000 ft)

Cameră (Opțional)

Rezoluție	640 x 480 pixeli (VGA)
-----------	------------------------

Depanare

 **AVERTISMENT:** Pentru protecție împotriva probabilității de șoc electric, rănire cauzată de lamele în mișcare ale ventilatorului sau alte răni previzibile, deconectați întotdeauna calculatorul de la priza electrică înainte de a deschide capacul.

 **AVERTISMENT:** Înainte de a iniția orice procedură indicată în această secțiune, urmați instrucțiunile de siguranță livrate împreună cu calculatorul

Instrumente

Lumini alimentare

Lumina bicoloră a butonului de alimentare localizată în partea frontală a calculatorului luminează intermitent sau continuu pentru a indica diferite stări:

- Dacă lumina de alimentare este stinsă, calculatorul este fie oprit fie nu este alimentat.
- Dacă lumina de alimentare este continuu albastră și calculatorul nu răspunde, asigurați-vă că afișajul este conectat și pornit.
- În cazul în care lumina clipește albastru, calculatorul este în mod de oprire temporară. Apăsați o tastă de pe tastatură, deplasați mouse-ul sau apăsați pe butonul de alimentare pentru a relua funcționarea normală. Dacă lumina de alimentare clipește galben, calculatorul primește alimentare electrică, un dispozitiv precum un modul de memorie sau placă grafică s-ar putea să funcționeze defectuos sau să fie instalat incorect.
- Dacă lumina de alimentare este continuu galbenă, s-ar putea să existe o problemă de alimentare sau o funcționare defectuoasă a unui dispozitiv intern.

Coduri sonore

Calculatorul dvs. ar putea emite o serie sunete în timpul pornirii dacă monitorul nu poate afișa erori sau probleme. Această serie de sunete, numite cod sonor, identifică o problemă. Un cod sonor posibil constă în trei sunete scurte repetitive. Acest cod sonor vă arată o posibilă eroare a plăcii de bază întâmpinată de calculator.

În cazul în care calculatorul emite sunete la pornire:

- 1 Notați codul sonor.
- 2 Rulați Dell Diagnostics pentru a identifica o cauză mai gravă (consultați „Dell Diagnostics“ la pagina 44).

Cod (sunete scurte repetitive)	Descriere	Remediu sugerat
1	Eroare sumă de verificare BIOS. Eroare posibilă placă de bază.	Contactați Dell.
2	Niciun modul de memorie detectat	<p>1 Dacă aveți instalate două sau mai multe module de memorie, scoateți modulele, reinstalați un modul (consultați <i>Manualul de service</i> la adresa support.dell.com) și reporniți calculatorul. În cazul în care calculatorul pornește în mod normal, reinstalați un modul suplimentar. Continuați până când ați identificat un modul defect sau ați reînștat modulele fără eroare.</p> <p>2 Dacă este disponibilă, instalați o memorie bună de același tip în calculatorul dvs., consultați <i>Manualul de service</i> la adresa support.dell.com).</p> <p>3 Dacă problema persistă, contactați Dell.</p>
3	Eroare posibilă a plăcii de sistem	Contactați Dell.

Cod (sunete scurte repetitive)	Descriere	Remediu sugerat
4	Eroare citire / scriere RAM	<p>1 Asigurați-vă că nu există nicio cerință de plasare modul de memorie / conector de memorie special (consultați <i>Manualul de service</i> la adresa support.dell.com).</p> <p>2 Verificați dacă modulele de memorie pe care le instalați sunt compatibile cu calculatorul dvs. (consultați <i>Manualul de service</i> la adresa support.dell.com).</p> <p>3 Dacă problema persistă, contactați Dell.</p>
5	Eroare ceas de timp real. Eroare posibilă la baterie sau la placa de bază.	<p>1 Înlocuiți bateria (consultați <i>Manualul de service</i> la adresa support.dell.com).</p> <p>2 Dacă problema persistă, contactați Dell.</p>
6	Eroare test BIOS video	Contactați Dell.
7	Eroare test memorie cache CPU	Contactați Dell.

Mesaje de eroare

 **AVERTISMENT:** Înainte de a iniția orice procedură indicată în această secțiune, urmați instrucțiunile de siguranță livrate împreună cu calculatorul.

Dacă mesajul de eroare nu apare în listă, consultați documentația pentru sistemul de operare sau programul care era executat atunci când a apărut mesajul.

AUXILIARY DEVICE FAILURE (EROARE DISPOZITIV AUXILIAR) — Touch pad-ul sau mouse-ul extern s-ar putea să fie defecte. Pentru un mouse extern, verificați conexiunea cablului. Activați opțiunea **Pointing Device** (Dispozitiv de indicare) din programul de configurare sistem. Consultați *Manualul de service* la adresa **support.dell.com** pentru mai multe informații. Dacă problema persistă, contactați Dell (consultați „Cum se poate contacta Dell“ la pagina 71).

BAD COMMAND OR FILE NAME (COMANDĂ SAU NUME FIȘIER GREȘIT) — Asigurați-vă că ați scris comanda corect, ați pus spații la locul potrivit și ați utilizat numele de cale corect.

CACHE DISABLED DUE TO FAILURE (MEMORIE CACHE DEZACTIVATĂ DIN CAUZA UNEI ERORI) — Eroare memorie cache principală din interiorul microprocesorului. Contactați Dell (consultați „Cum se poate contacta Dell“ la pagina 71).

CD DRIVE CONTROLLER FAILURE (EROARE CONTROLER UNITATE CD) — Unitatea CD nu răspunde la comenzi de la calculator.

DATA ERROR (EROARE DATE) — Unitatea hard disk nu poate citi datele.

DECREASING AVAILABLE MEMORY (REDUCEREA MEMORIEI DISPONIBILE) — Unul sau mai multe module de memorie s-ar putea să fie defecte sau fixate incorect. Reinstalați modulele de memorie și, dacă este necesar, înlocuiți-le. Consultați *Manualul de service* la adresa support.dell.com pentru mai multe informații.

DISK C: FAILED INITIALIZATION (DISC C: ÎNIȚIALIZARE EȘUATĂ) — Unitatea hard disk a eșuat la inițializare. Executați testele pentru unitatea hard disk din Dell Diagnostics (consultați „Dell Diagnostics“ la pagina 44).

DRIVE NOT READY (UNITATE NEPEGĂTITĂ) — Operația necesită o unitate hard disk în bay înainte de a putea continua. Instalați o unitate hard disk în bay-ul pentru unitatea hard disk. Consultați *Manualul de service* la adresa support.dell.com pentru mai multe informații.

ERROR READING PCMCIA CARD (EROARE LA CITIRE CARD PCMCIA) — Calculatorul nu poate identifica ExpressCard. Reintroduceți cardul sau încercați alt card. Consultați *Manualul de service* la adresa support.dell.com pentru mai multe informații.

EXTENDED MEMORY SIZE HAS CHANGED (MĂRIMEA MEMORIEI EXTINSE S-A SCHIMBAT) — Capacitatea de memorie înregistrată în memoria nevolatilă (NVRAM) nu corespunde cu memoria instalată în calculator. Reporniți calculatorul. Dacă eroarea apare din nou, contactați Dell (consultați „Cum se poate contacta Dell“ la pagina 71).

THE FILE BEING COPIED IS TOO LARGE FOR THE DESTINATION DRIVE (FIȘIERUL COPIAT ESTE PEA MARE PENTRU UNITATEA DE DESTINAȚIE) — Fișierul pe care încercați să-l copiați este prea mare pentru a încăpea de disc, sau discul este plin. Încercați să copiați fișierul pe un disc diferit sau utilizați un disc de capacitate mai mare.

A FILENAME CANNOT CONTAIN ANY OF THE FOLLOWING CHARACTERS: \ / : * ? " < > | (UN NUME DE FIȘIER NU POATE CONȚINE NICIUNUL DINTRE URMĂTOARELE CARACTERE: \ / : * ? " < > | — Nu utilizați aceste caractere în numele de fișiere.

GATE A20 FAILURE (EROARE LA POARTA A20) — S-ar putea ca un modul de memorie să fie desprins. Reinstalați modulele de memorie și, dacă este necesar, înlocuiți-le. Consultați *Manualul de service* la adresa support.dell.com pentru mai multe informații.

GENERAL FAILURE (EROARE GENERALĂ) — Sistemul de operare este incapabil să efectueze comanda. Mesajul este de obicei urmat de informații specifice—de exemplu, Printer out of paper (Lipsă hârtie la imprimantă). Luați măsurile adecvate.

HARD-DISK DRIVE CONFIGURATION ERROR (EROARE CONFIGURAȚIE UNITATE HARD DISK) — Calculatorul nu poate identifica tipul de unitate. Închideți calculatorul, scoateți unitatea hard disk (consultați *Manualul de service* la support.dell.com) și porniți calculatorul de pe un CD. Apoi, opriți calculatorul, reinstalați unitatea hard disk și reporniți calculatorul. Executați testele Hard Disk Drive din Dell Diagnostics (consultați „Dell Diagnostics“ la pagina 44).

HARD-DISK DRIVE CONTROLLER FAILURE 0 (EROARE 0 CONTROLER UNITATE HARD DISK) — Unitatea hard disk nu răspunde la comenzi de la calculator. Închideți calculatorul, scoateți unitatea hard disk (consultați *Manualul de service* la adresa support.dell.com) și porniți calculatorul de pe un CD. Apoi, opriți calculatorul, reinstalați unitatea hard disk și reporniți calculatorul. Dacă problema persistă, încercați altă unitate. Executați testele Hard Disk Drive din Dell Diagnostics (consultați „Dell Diagnostics“ la pagina 44).

HARD-DISK DRIVE FAILURE (EROARE UNITATE HARD DISK) — Unitatea hard disk nu răspunde la comenzi de la calculator. Închideți calculatorul, scoateți unitatea hard disk (consultați *Manualul de service* la adresa support.dell.com) și porniți calculatorul de pe un CD. Apoi, opriți calculatorul, reinstalați unitatea hard disk și reporniți calculatorul. Dacă problema persistă, încercați altă unitate. Executați testele Hard Disk Drive din Dell Diagnostics (consultați „Dell Diagnostics“ la pagina 44).

HARD-DISK DRIVE READ FAILURE (EROARE LA CITIRE UNITATE HARD DISK) — Unitatea hard disk ar putea fi defectă. Închideți calculatorul, scoateți unitatea hard disk (consultați *Manualul de service* la adresa support.dell.com) și porniți calculatorul de pe un CD. Apoi, opriți calculatorul, reinstalați unitatea hard disk și reporniți calculatorul. Dacă problema persistă, încercați altă unitate. Executați testele Hard Disk Drive din Dell Diagnostics (consultați „Dell Diagnostics“ la pagina 44).

INSERT BOOTABLE MEDIA (INTRODUCEȚI UN SUPTOR CARE POATE FI FOLOSIT PENTRU INIȚIALIZARE) — Sistemul de operare încearcă să pornească de pe un suport care nu poate fi folosit pentru inițializare, cum ar fi o dischetă sau un CD. Introduceți un suport care poate fi folosit pentru inițializare.

INVALID CONFIGURATION INFORMATION-PLEASE RUN SYSTEM SETUP PROGRAM (INFORMAȚII CONFIGURAȚIE INCORECTE - VĂ RUGĂM SĂ EXECUTAȚI PROGRAMUL DE CONFIGURARE SISTEM) — Informațiile de configurație sistem nu corespund cu configurația hardware. Mesajul apare cel mai probabil după ce se instalează un modul de memorie. Corecțați opțiunile adecvate în programul de configurare sistem. Consultați *Manualul de service* la adresa **support.dell.com** pentru mai multe informații.

KEYBOARD CLOCK LINE FAILURE (EROARE LINIE CEAS TASTATURĂ) — Pentru tastaturi externe, verificați conexiunea cablului. Executați testul Keyboard Controller din Dell Diagnostics (consultați „Dell Diagnostics“ la pagina 44).

KEYBOARD CONTROLLER FAILURE (EROARE CONTROLER TASTATURĂ) — Pentru tastaturi externe, verificați conexiunea cablului. Reporniți calculatorul și evitați să atingeți tastatura sau mouse-ul în timpul rutinei de inițializare. Executați testul Keyboard Controller din Dell Diagnostics (consultați „Dell Diagnostics“ la pagina 44).

KEYBOARD DATA LINE FAILURE (EROARE LINIE DATE TASTATURĂ) — Pentru tastaturi externe, verificați conexiunea cablului. Executați testul Keyboard Controller din Dell Diagnostics (consultați „Dell Diagnostics“ la pagina 44).

KEYBOARD STUCK KEY FAILURE (EROARE TASTĂ BLOCATĂ TASTATURĂ) — Pentru tastaturi sau keypad-uri externe, verificați conexiunea cablului. Reporniți calculatorul și evitați să atingeți tastatura sau tastele în timpul rutinei de inițializare. Executați testul Stuck Key din Dell Diagnostics (consultați „Dell Diagnostics“ la pagina 44).

LICENSED CONTENT IS NOT ACCESSIBLE IN MEDIADIRECT (CONȚINUTUL SUB LICENȚĂ NU ESTE ACCESIBIL ÎN MEDIADIRECT) — Dell™ MediaDirect™ nu poate verifica restricțiile de Administrare a drepturilor digitale (DRM) pentru fișier, astfel încât fișierul nu poate fi redat (consultați „Dell Diagnostics“ la pagina 44).

MEMORY ADDRESS LINE FAILURE AT ADDRESS, READ VALUE EXPECTING VALUE (EROARE LINIE ADRESĂ MEMORIE LA ADRESĂ, VALOARE CITITĂ VALOARE AȘTEPTATĂ) — Un modul de memorie s-ar putea să fie defect sau fixat incorect. Reinstalați modulele de memorie și, dacă este necesar, înlocuiți-le. Consultați *Manualul de service* la adresa support.dell.com pentru mai multe informații.

MEMORY ALLOCATION ERROR (EROARE ALOCARE MEMORIE) — Software-ul pe care încercați să-l executați este în conflict cu sistemul de operare, alt program sau un utilitar. Oprțiți calculatorul, așteptați 30 de secunde și apoi reporniți-l. Încercați să executați programul din nou. Dacă mesajul de eroare apare în continuare, consultați documentația software-ului.

MEMORY DATA LINE FAILURE AT ADDRESS, READ VALUE EXPECTING VALUE (EROARE LINIE DATE MEMORIE LA ADRESĂ, VALOARE CITITĂ VALOARE AȘTEPTATĂ) — Un modul de memorie s-ar putea să fie defect sau fixat incorect. Reinstalați modulele de memorie și, dacă este necesar, înlocuiți-le. Consultați *Manualul de service* la adresa support.dell.com pentru mai multe informații.

MEMORY DOUBLE WORD LOGIC FAILURE AT ADDRESS, READ VALUE EXPECTING VALUE (EROARE LOGICĂ CUVÂNT DUBLU MEMORIE LA ADRESĂ, VALOARE CITITĂ VALOARE AȘTEPTATĂ) — Un modul de memorie s-ar putea să fie defect sau fixat incorect. Reinstalați modulele de memorie și, dacă este necesar, înlocuiți-le. Consultați *Manualul de service* la adresa support.dell.com pentru mai multe informații.

MEMORY ODD/EVEN LOGIC FAILURE AT ADDRESS, READ VALUE EXPECTING VALUE (EROARE LOGICĂ PAR / IMPAR MEMORIE LA ADRESĂ, VALOARE CITITĂ VALOARE AȘTEPTATĂ) — Un modul de memorie s-ar putea să fie defect sau fixat incorect. Reinstalați modulele de memorie și, dacă este necesar, înlocuiți-le. Consultați *Manualul de service* la adresa support.dell.com pentru mai multe informații.

MEMORY WRITE/READ FAILURE AT ADDRESS, READ VALUE EXPECTING VALUE (EROARE CITIRE / SCRIERE MEMORIE LA ADRESĂ, VALOARE CITITĂ VALOARE AȘTEPTATĂ) — Un modul de memorie s-ar putea să fie defect sau fixat incorect. Reinstalați modulele de memorie și, dacă este necesar, înlocuiți-le. Consultați *Manualul de service* la adresa support.dell.com pentru mai multe informații.

NO BOOT DEVICE AVAILABLE (NICIUN DISPOZITIV DE PORNIRE DISPONIBIL) — Calculatorul nu poate găsi unitatea hard disk. Dacă unitatea hard disk este dispozitivul de pornire, asigurați-vă că unitatea este instalată, fixată corect și partiționată ca dispozitiv de pornire.

NO BOOT SECTOR ON HARD DRIVE (NICIUN SECTOR DE PORNIRE PE UNITATEA HARD DISK) — Sistemul de operare ar putea fi corupt. Contactați Dell (consultați „Cum se poate contacta Dell“ la pagina 71).

NO TIMER TICK INTERRUPT (LIPSĂ ÎNTRERUPERE CONTOR CRONOMETRU) — Un circuit integrat de pe placa de sistem poate să funcționeze defectuos. Executați testele System Set din Dell Diagnostics (consultați „Dell Diagnostics“ la pagina 44).

NOT ENOUGH MEMORY OR RESOURCES. (MEMORIE SAU RESURSE INSUFICIENTE.) EXIT SOME PROGRAMS AND TRY AGAIN (MEMORIE SAU RESURSE INSUFICIENTE. ÎNCHIDEȚI UNELE PROGRAME ȘI ÎNCERCAȚI DIN NOU) — Aveți prea multe programe deschise. Închideți toate ferestrele și deschideți programul pe care doriți să-l utilizați.

OPERATING SYSTEM NOT FOUND (SISTEMUL DE OPERARE NU ESTE GĂSIT) — Reinstalați unitatea hard disk (consultați Manualul de service la adresa support.dell.com). Dacă problema persistă, contactați Dell (consultați „Dell Diagnostics“ la pagina 44).

OPTIONAL ROM BAD CHECKSUM (SUMĂ DE VERIFICARE GREȘITĂ ROM OPȚIONAL) — Eroare ROM opțional. Contactați Dell (consultați „Dell Diagnostics“ la pagina 44).

A REQUIRED .DLL FILE WAS NOT FOUND (UN FIȘIER .DLL NECESAR NU A FOST GĂSIT) — Din programul pe care încercați să-l deschideți lipsește un fișier esențial. Eliminați și apoi reinstalați programul.

Microsoft® Windows Vista®:

- 1 Faceți clic pe butonul Start Windows Vista  → **Panou de control** → **Programe** → **Programe și caracteristici**.
- 2 Selectați programul pe care doriți să-l eliminați.
- 3 Faceți clic pe **Uninstall**.
- 4 Consultați documentația programului pentru instrucțiuni de instalare.

Microsoft Windows® XP:

- 1 Faceți clic pe **Start** → **Control Panel** (Panou de control) → **Add or Remove Programs** (Adăugare sau eliminare programe) → **Programs and Features** (Programe și caracteristici).
- 2 Selectați programul pe care doriți să-l eliminați.
- 3 Faceți clic pe **Uninstall**.
- 4 Consultați documentația programului pentru instrucțiuni de instalare.

SECTOR NOT FOUND (SECTOR NEGĂSIT) — Sistemul de operare nu poate localiza un sector pe unitatea hard disk. S-ar putea să aveți un sector defect sau FAT corupt pe unitatea hard disk. Executați utilitarul de verificare erori Windows pentru a verifica structura fișierelor pe unitatea hard disk. Consultați Asistență și suport Windows pentru instrucțiuni (faceți clic pe **Start** → **Ajutor și asistență**). Dacă un număr mare de sectoare sunt defecte, realizați o copie de siguranță a datelor (dacă este posibil) și apoi reformatăți unitatea hard disk.

SEEK ERROR (EROARE CĂUTARE) — Sistemul de operare nu poate găsi o pistă specifică pe unitatea hard disk.

SHUTDOWN FAILURE (EROARE ÎNCHIDERE) — Un circuit integrat de pe placa de sistem poate să funcționeze defectuos. Executați testele System Set din Dell Diagnostics (consultați „Dell Diagnostics“ la pagina 44).

TIME-OF-DAY CLOCK LOST POWER (ALIMENTARE PIERDUTĂ CEAS ORĂ LOCALĂ) — Setările de configurare sistem sunt corupte. Conectați calculatorul la o priză electrică pentru a încărca bateria. Dacă problema persistă, încercați să restaurați datele prin intrarea în programul de configurare sistem, apoi părăsiți imediat programul (consultați *Manualul de service* la adresa **support.dell.com**). Dacă mesajul reapare, contactați Dell (consultați „Cum se poate contacta Dell“ la pagina 71).

TIME-OF-DAY CLOCK STOPPED (CEAS ORĂ LOCALĂ OPRIT) — Bateria de rezervă care suportă setările configurației sistemului ar putea necesita reîncărcare. Conectați calculatorul la o priză electrică pentru a încărca bateria. Dacă problema persistă, contactați Dell (consultați „Cum se poate contacta Dell“ la pagina 71).

TIME-OF-DAY NOT SET—PLEASE RUN THE SYSTEM SETUP PROGRAM (ORĂ LOCALĂ NESETATĂ – EXECUTAȚI PROGRAMUL DE CONFIGURARE SISTEM) — Ora sau data stocate în programul de configurare sistem nu corespund cu ceasul sistemului. Corectați setările pentru opțiunile **Date** (Dată) și **Time** (Oră). Consultați *Manualul de service* la adresa **support.dell.com** pentru mai multe informații.

TIMER CHIP COUNTER 2 FAILED (EROARE CONTOR 2 CIRCUIT INTERGRAT) — Un circuit integrat de pe placa de sistem poate să funcționeze defectuos. Executați testele System Set din Dell Diagnostics (consultați „Dell Diagnostics“ la pagina 44).

UNEXPECTED INTERRUPT IN PROTECTED MODE (ÎNTRERUPERE NEAȘTEPTATĂ ÎN MOD PROTEJAT) — Controlerul tastaturii s-ar putea să funcționeze defectuos sau un modul de memorie ar putea fi desprins. Executați testele System Memory și testul Keyboard Controller din Dell Diagnostics (consultați „Dell Diagnostics“ la pagina 44).

X:\ IS NOT ACCESSIBLE. THE DEVICE IS NOT READY (LITERĂ UNITATE:\ NU ESTE ACESIBILĂ. DISPOZITIVUL NU ESTE PREGĂTIT) — Introduceți un disc în unitate și încercați din nou.

WARNING: BATTERY IS CRITICALLY LOW (AVERTIZARE: BATERIA ESTE EXTREM DE SCĂZUTĂ) — Bateria rămâne fără curent. Înlocuiți bateria sau conectați calculatorul la o priză electrică; activați hibernate mode (mod hibernare) sau închideți calculatorul.

Mesaje de sistem



NOTĂ: Dacă mesajul pe care l-ați primit nu este listat în tabel, consultați documentația sistemului de operare sau a programului care era executat atunci când mesajul a apărut.

ALERT! PREVIOUS ATTEMPTS AT BOOTING THIS SYSTEM HAVE FAILED AT CHECKPOINT [NNNN]. FOR HELP IN RESOLVING THIS PROBLEM, PLEASE NOTE THIS CHECKPOINT AND CONTACT DELL TECHNICAL SUPPORT (ALERTĂ! ÎNCERCĂRILE ANTERIOARE DE PORNIRE A ACESTUI SISTEM AU EȘUAT LA PUNCTUL DE CONTROL [NNNN]. PENTRU AJUTOR ÎN REZOLVAREA ACESTEI PROBLEME, VĂ RUGĂM SĂ NOTAȚI ACEST PUNCT DE CONTROL ȘI CONTACTAȚI ASISTENȚA TEHNICĂ DELL) — Calculatorul nu a reușit rutina de pornire de trei ori consecutiv pentru aceeași eroare (consultați „Cum se poate contacta Dell“ la pagina 71 pentru asistență).

CMOS CHECKSUM ERROR (EROARE SUMĂ DE VERIFICARE CMOS) — Eroare posibilă a plăcii de sistem sau baterie RTC slabă. Înlocuiți bateria. Consultați *Manualul de service* la adresa support.dell.com sau consultați „Cum se poate contacta Dell“ la pagina 71 pentru asistență.

CPU FAN FAILURE (EROARE VENTILATOR CPU) — Eroare ventilator procesor. Înlocuiți ventilatorul procesorului. Consultați *Manualul de service* la adresa support.dell.com.

HARD-DISK DRIVE FAILURE (EROARE UNITATE HARD DISK) — Eroare unitate hard disk posibilă în timpul POST (autotest la inițializare). Verificați cablurile, interschimbați unitățile hard disk, sau consultați „Cum se poate contacta Dell“ la pagina 71 pentru asistență.

HARD-DISK DRIVE READ FAILURE (EROARE LA CITIRE UNITATE HARD DISK) — Eroare unitate hard disk posibilă în timpul testului de pornire (consultați „Cum se poate contacta Dell“ la pagina 71 pentru asistență).

KEYBOARD FAILURE (EROARE TASTATURĂ) — Eroare tastatură sau cablu tastatură desprins.

NO BOOT DEVICE AVAILABLE (NICIUN DISPOZITIV DE PORNIRE DISPONIBIL) — Nu există partiție care poate fi folosită pentru inițializare pe unitatea hard disk sau cablul unității hard disk este desprins sau nu există niciun dispozitiv care să poată fi folosit pentru inițializare.

- Dacă unitatea hard disk este dispozitivul de pornire, asigurați-vă de conectarea cablurilor și că unitatea este instalată corect și partiționată ca dispozitiv de pornire.
- Intrați în configurarea sistemului și asigurați-vă că informațiile referitoare la secvența de pornire sunt corecte, consultați *Manualul de service* la adresa support.dell.com.

NO TIMER TICK INTERRUPT (LIPSĂ ÎNTRERUPERE CONTOR CRONOMETRU) — Un circuit integrat de pe placa de sistem poate să funcționeze defectuos sau eroare placă de sistem (consultați „Cum se poate contacta Dell“ la pagina 71 pentru asistență).

USB OVER CURRENT ERROR (EROARE SUPRACURRENT USB) — Deconectați dispozitivul USB. Utilizați sursa de alimentare externă pentru dispozitivul USB.

NOTICE - HARD DRIVE SELF MONITORING SYSTEM HAS REPORTED THAT A PARAMETER HAS EXCEEDED ITS NORMAL OPERATING RANGE. DELL RECOMMENDS THAT YOU BACK UP YOUR DATA REGULARLY. A PARAMETER OUT OF RANGE MAY OR MAY NOT INDICATE A POTENTIAL HARD DRIVE PROBLEM (ANUNȚ – SISTEMUL DE AUTO MONITORIZARE UNITATE HARD DISK A RAPORTAT CĂ UN PARAMETRU A DEPĂȘIT INTERVALUL DE FUNCȚIONARE NORMAL. DELL RECOMANDĂ SĂ REALIZAȚI COPII DE SIGURANȚĂ ALE DATELOR ÎN MOD REGULAT. UN PARAMETRU ÎN AFARA INTERVALULUI POATE SĂ INDICE SAU NU O PROBLEMĂ POTENȚIALĂ CU UNITATEA HARD DISK.) — Eroare S.M.A.R.T, posibilă eroare unitate hard disk. Această funcție poate fi activată sau dezactivată în configurația BIOS.

Depanare probleme software și hardware

Dacă un dispozitiv este fie nedetectat în timpul configurării sistemului de operare fie este detectat dar este incorect configurat, puteți să utilizați Depanatorul hardware pentru a rezolva incompatibilitatea.

Pentru a porni Depanatorul hardware:

Windows Vista:

- 1 Faceți clic pe butonul Start Windows Vista  și faceți clic pe **Ajutor și asistență**.
- 2 Tastați `hardware troubleshooter` în câmpul de căutare și apăsați <Enter> pentru a porni căutarea.
- 3 În rezultatele de căutare, selectați opțiunea care descrie cel mai bine problema și urmați pașii de depanare rămași.

Windows XP:

- 1 Faceți clic pe **Start** → **Help and Support** (Ajutor și asistență).
- 2 Tastați `hardware troubleshooter` (depanator hardware) în câmpul de căutare și apăsați <Enter> pentru a porni căutarea.
- 3 În secțiunea **Fix a Problem** (Rezolvare problemă), faceți clic pe **Hardware Troubleshooter**.
- 4 În lista **Hardware Troubleshooter** (Depanator hardware), selectați opțiunea care descrie cel mai bine problema și faceți clic pe **Next** (Următorul) **pentru a urma pașii de depanare rămași**.

Dell Diagnostics



AVERTISMENT: Înainte de a iniția orice procedură indicată în această secțiune, urmați instrucțiunile de siguranță livrate împreună cu calculatorul.

Când se utilizează Dell Diagnostics

Dacă întâmpinați o problemă cu calculatorul, efectuați verificările din Blocări și probleme de software (consultați „Blocări și probleme de software“ la pagina 48) și executați Dell Diagnostics înainte să contactați Dell pentru asistență tehnică.

Este recomandat să imprimați aceste proceduri înainte să începeți.



ANUNȚ: Dell Diagnostics funcționează numai pe calculatoare Dell.



NOTĂ: Suportul *Drivers and Utilities* (*Driveri și utilitare*) este opțional și s-ar putea să nu fie livrat împreună cu calculatorul.

Consultați *Manualul de service* la adresa **support.dell.com** pentru a vedea informațiile referitoare la configurația calculatorului și asigurați-vă că dispozitivul pe care doriți să-l testați este afișat în programul de configurare sistem și este activ.

Porniți Dell Diagnostics de pe unitatea hard disk sau de pe suportul optic *Drivers and Utilities*.

Pornirea Dell Diagnostics de pe unitatea hard disk

 **NOTĂ:** În cazul în care calculatorul nu poate afișa o imagine pe ecran, consultați „Cum se poate contacta Dell” la pagina 71.

- 1 Asigurați-vă de conectarea calculatorului la o priză electrică care se știe că funcționează corect.
- 2 Porniți (sau reporniți) calculatorul.
- 3 Când apare logo-ul DELL™, apăsați imediat <F12>. Selectați **Diagnostics** (Diagnosticare) din meniul de pornire și apăsați <Enter>.

 **NOTĂ:** Dacă așteptați prea mult și apare deja logo-ul sistemului de operare, atunci continuați să așteptați până ce este afișat desktopul Microsoft® Windows® și apoi opriți calculatorul și reîncercați.

 **NOTĂ:** Dacă observați un mesaj declarând că nu a fost găsită nicio partiție utilitară de diagnosticare, executați Dell Diagnostics de pe suportul optic *Drivers and Utilities*.

- 4 Apăsați orice tastă pentru a porni Dell Diagnostics de pe partiția utilitară de diagnosticare aflată pe unitatea hard disk și urmați instrucțiunile de pe ecran.

Pornirea Dell Diagnostics de pe suportul optic *Drivers and Utilities*

- 1 Introduceți suportul optic *Drivers and Utilities*.
- 2 Opriți și reporniți calculatorul.

Când apare logo-ul DELL, apăsați imediat <F12>.

 **NOTĂ:** Dacă așteptați prea mult și apare deja logo-ul sistemului de operare, atunci continuați să așteptați până ce este afișat desktopul Microsoft® Windows® și apoi opriți calculatorul și reîncercați.

 **NOTĂ:** Următorii pași schimbă secvența de pornire doar pentru data următoare. La următoarea pornire, calculatorul pornește conform dispozitivelor specificate în programul de configurare a sistemului.

- 3 Când apare lista cu dispozitive de pornire, evidențiați **CD/DVD/CD-RW** și apăsați <Enter>.
- 4 Selectați opțiunea **Boot from CD-ROM** (Pornire de pe CD-ROM) din meniul care apare și apăsați <Enter>.
- 5 Tastați 1 pentru a porni meniul CD și apăsați <Enter> pentru a continua.
- 6 Selectați **Run the 32 Bit Dell Diagnostics** (Executare Dell Diagnostics pe 32 de biți) din lista numerotată. Dacă sunt listate versiuni multiple, selectați versiunea adecvată pentru calculatorul dvs.
- 7 Când apare **Main Menu** (Meniu principal) Dell Diagnostics, selectați testul pe care doriți să-l executați și urmați instrucțiunile de pe ecran.

Sfaturi de depanare

Urmați aceste sfaturi atunci când depanați calculatorul dvs. :

- Dacă ați adăugat sau ați scos o piesă înainte ca problema să apară, revizuiți procedurile de instalare și asigurați-vă că piesa este instalată corect (consultați *Manualul de service* la adresa **support.dell.com**).
- Dacă un dispozitiv nu funcționează, asigurați-vă că dispozitivul este conectat corect.
- Dacă un mesaj de eroare apare pe ecran, notați mesajul cu exactitate. Acest mesaj poate ajuta personalul de asistență să diagnosticheze și să rezolve problema (-ele).
- Dacă un mesaj de eroare apare în program, consultați documentația programului.



NOTĂ: Procedurile din acest document au fost redactate pentru vizualizarea implicită Windows, prin urmare s-ar putea să nu fie aplicabile dacă setați calculatorul dvs. Dell la vizualizarea Windows Classic.

Probleme de alimentare



AVERTISMENT: Înainte de a iniția orice procedură indicată în această secțiune, urmați instrucțiunile de siguranță livrate împreună cu calculatorul.

DACĂ LUMINA DE ALIMENTARE ESTE STINSĂ — Calculatorul este fie oprit fie nu primește alimentare.

- Introduceți din nou cablul de alimentare în conectorul de alimentare de pe partea posterioară a calculatorului și în priză electrică.

- Evitați cablurile de alimentare multiplă, prelungitoarele de alimentare și alte dispozitive de protecție a alimentării pentru a verifica pornirea corectă a calculatorului.
- Asigurați-vă că toate cablurile de alimentare multiplă care sunt utilizate sunt introduse într-o priză electrică și sunt pornite.
- Asigurați-vă că priza electrică funcționează testând-o cu alt dispozitiv, cum ar fi o lampă.
- Asigurați-vă de conectarea sigură a cablului de alimentare și a cablului pentru panoul frontal la placa de sistem (consultați *Manualul de service* la adresa support.dell.com).

DACĂ LUMINA DE ALIMENTARE ESTE ALBASTRĂ ȘI CALCULATORUL NU RĂSPUNDE —

- Asigurați-vă că afișajul este conectat și pornit.
- Dacă afișajul este conectat și pornit, consultați „Coduri sonore“ la pagina 34.

DACĂ LUMINA DE ALIMENTARE ESTE ALBASTRĂ INTERMITENT — Calculatorul este în modul standby. Apăsați o tastă de pe tastatură, deplasați mouse-ul sau apăsați pe butonul de alimentare pentru a relua funcționarea normală.

DACĂ LUMINA DE ALIMENTARE ESTE GALBENĂ INTERMITENT — Calculatorul primește alimentare electrică, un dispozitiv s-ar putea să funcționeze defectuos sau să fie instalat incorect.

- Scoateți și apoi reinstalați modulele de memorie (consultați *Manualul de service* la adresa support.dell.com).
- Scoateți și apoi reinstalați toate cardurile de extensie, inclusiv plăcile grafice (consultați *Manualul de service* la adresa support.dell.com).

DACĂ LUMINA DE ALIMENTARE ESTE CONTINUU GALBENĂ — Există o problemă de alimentare, un dispozitiv s-ar putea să funcționeze defectuos sau să fie instalat incorect.

- Asigurați-vă de conectarea strânsă a cablului de alimentare al procesorului pe conectorul de alimentare al plăcii de sistem (consultați *Manualul de service* la adresa support.dell.com).
- Asigurați-vă de conectarea strânsă a cablului de alimentare și a cablului de pe panoul frontal pe conectorul plăcii de sistem (consultați *Manualul de service* la adresa support.dell.com).

ELIMINAȚI INTERFERENȚA — Unele cauze posibile de interferență sunt:

- Cablurile prelungitoare de alimentare, tastatură și mouse
- Prea multe dispozitive conectate la același cablu de alimentare multiplă
- Mai multe cabluri de alimentare multiplă conectate la aceeași priză electrică

Problemele de memorie

 **AVERTISMENT:** Înainte de a iniția orice procedură indicată în această secțiune, urmați instrucțiunile de siguranță livrate împreună cu calculatorul.

DACĂ PRIMIȚI UN MESAJ DE MEMORIE INSUFICIENTĂ —

- Salvați și închideți toate fișierele deschise și ieșiți din toate programele deschise pe care nu le utilizați pentru a vedea dacă aceasta rezolvă problema.
- Consultați documentația software-ului pentru cerințele minime de memorie. Dacă este necesar, instalați memorie suplimentară (consultați *Manualul de service* la adresa **support.dell.com**).
- Reinstalați modulele de memorie (consultați *Manualul de service* la adresa **support.dell.com**) pentru a vă asigura de comunicarea corectă a calculatorului cu memoria.
- Executați Dell Diagnostics (consultați „Dell Diagnostics“ la pagina 44).

DACĂ ÎNTÂMPINAȚI ALTE PROBLEME DE MEMORIE —

- Reinstalați modulele de memorie (consultați *Manualul de service* la adresa **support.dell.com**) pentru a vă asigura de comunicarea corectă a calculatorului cu memoria.
- Asigurați-vă că urmați instrucțiunile de instalare a memoriei (consultați *Manualul de service* la adresa **support.dell.com**).
- Asigurați-vă că memoria pe care o utilizați este acceptată de calculatorul dvs. Pentru mai multe informații despre tipul de memorie suportată de calculatorul dvs. , consultați „Memorie“ la pagina 24.
- Executați Dell Diagnostics (consultați „Dell Diagnostics“ la pagina 44).

Blocări și probleme de software

 **AVERTISMENT:** Înainte de a iniția orice procedură indicată în această secțiune, urmați instrucțiunile de siguranță livrate împreună cu calculatorul.

Calculatorul nu pornește

ASIGURAȚI-VĂ DE CONECTAREA STRÂNSĂ A CABLULUI DE ALIMENTARE LA CALCULATOR ȘI LA PRIZA ELECTRICĂ

Calculatorul nu mai răspunde

 **ANUNȚ:** S-ar putea să pierdeți date dacă nu reușiți să efectuați o închidere a sistemului de operare.

OPRIȚI CALCULATORUL — Dacă nu reușiți să obțineți un răspuns prin apăsarea unei taste pe tastatură sau prin deplasarea mouse-ului, apăsați și mențineți butonul de alimentare pentru cel puțin 8 până la 10 secunde (până când calculatorul se oprește), și apoi reporniți calculatorul.

Un program nu mai răspunde

ÎNCHIDEȚI PROGRAMUL —

- 1 Apăsați simultan <Ctrl> <Shift> <Esc> pentru a accesa Task Manager (Manager de activități) și faceți clic pe file **Applications** (Aplicații).
- 2 Faceți clic pentru a selecta programul care nu mai răspunde și faceți clic pe **End Task** (Închidere activitate).

Un program se blochează în mod repetat

 **NOTĂ:** Cele mai multe software-uri includ instrucțiuni de instalare în documentația lor sau pe o dischetă, un CD sau DVD.

VERIFICAȚI DOCUMENTAȚIA SOFTWARE — Dacă este necesar, dezinstalați și apoi reinstalați programul.

Un program este conceput pentru un sistem de operare Microsoft® Windows® anterior

EXECUTAȚI EXPERT COMPATIBILITATE PROGRAM —

Windows Vista:

Expertul compatibilitate program configurează un program astfel încât să fie executat într-un mediu similar cu mediile sistemului de operare altul decât Windows Vista.

- 1 Faceți clic pe **Start**  → **Control panel** → **Programs** → **Use an older program with this version of Windows**. (Utilizarea unui program mai vechi cu această versiune de Windows.)

- 2 În ecranul de bun venit, faceți clic pe **Next**.
- 3 Urmați instrucțiunile de pe ecran.

Windows XP:

Expertul compatibilitate program configurează un program astfel încât să fie executat într-un mediu similar cu mediile sistemului de operare altul decât Windows XP.

- 1 Faceți clic pe **Start**→ **All programs** (Toate programele)→ **Accessories** (Accesorii)→ **Program Compatibility Wizard** (Expert compatibilitate program)→ **Următorul**.
- 2 Urmați instrucțiunile de pe ecran.

Apare un ecran albastru

OPRIȚI CALCULATORUL — Dacă nu reușiți să obțineți un răspuns prin apăsarea unei taste pe tastatură sau prin deplasarea mouse-ului, apăsați și mențineți butonul de alimentare pentru cel puțin 8 până la 10 secunde (până când calculatorul se oprește), și apoi reporniți calculatorul.

Alte probleme de software

VERIFICAȚI DOCUMENTAȚIA SOFTWARE-ULUI SAU CONTACTAȚI FABRICANTUL PENTRU INFORMAȚII DE DEPANARE —

- Asigurați-vă că programul este compatibil cu sistemul de operare instalat pe calculatorul dvs.
- Asigurați-vă de îndeplinirea cerințelor minime de hardware pentru executarea software-ului. Consultați documentația software-ului pentru informații.
- Asigurați-vă că programul este instalat și configurat corect.
- Verificați dacă driverele dispozitivului nu intră în conflict cu programul.
- Dacă este necesar, dezinstalați și apoi reinstalați programul.

REALIZAȚI IMEDIAT O COPIE DE SIGURANȚĂ A FIȘIERELOR

- Utilizați un program de scanare virus pentru a verifica unitatea hard disk, dischetele, CD-urile sau DVD-urile.
- Salvați și închideți toate fișierele sau programele deschise și închideți calculatorul cu ajutorul meniului Start.

Serviciul de actualizare tehnică Dell

Serviciul de actualizare tehnică Dell asigură notificare proactivă prin poștă electronică a actualizărilor de software și hardware pentru calculatorul dvs. Serviciul este gratuit și poate fi personalizat în ce privește conținutul, formatul și frecvența cu care primiți notificări.

Pentru a vă abona la serviciul de actualizare tehnică Dell, mergeți la support.dell.com/technicalupdate.

Utilitarul Dell Support

Utilitarul Dell Support este instalat pe calculatorul dvs. și este disponibil de la Dell Support, pictograma  de pe bara de activități sau din butonul **Start**. Utilizați acest utilitar de asistență pentru informații autonome, actualizări software și scanări privind starea de sănătate a mediului calculatorului dvs.

Accesarea utilitarului Dell Support

Accesați utilitarul Dell Support din pictograma  de pe bara de activități sau din meniul **Start**.

Dacă pictograma Dell Support nu apare pe bara de activități:

- 1 Faceți clic pe **Start** → **All Programs** → **Dell Support** → **Dell Support Settings** (Setări Dell Support).
- 2 Asigurați-vă că opțiunea **Show icon on the taskbar** (Afișare pictogramă pe bara de activități) este selectată.



NOTĂ: Dacă utilitarul Dell Support nu este disponibil din meniul **Start**, mergeți la support.dell.com și descărcați software-ul.

Utilitarul Dell Support este personalizat pentru mediul dvs. de calcul.

Pictograma  din bara de activități funcționează diferit atunci când faceți clic, dublu clic sau clic dreapta pe pictogramă.

Clicul pe pictograma Dell Support

Faceți clic sau clic dreapta pe pictograma  pentru a efectua următoarele activități:

- Verificarea mediului de calcul.
- Vizualizarea setărilor utilitarului Dell Support.
- Accesarea fișierului de ajutor pentru utilitarul Dell Support.

- Vizualizarea întrebărilor frecvente.
- A afla mai multe despre utilitarul Dell Support.
- Oprirea utilitarului Dell Support.

Dublul clic pe pictograma Dell Support

Faceți dublu clic pe pictograma  pentru a verifica manual mediul dvs. de calcul, a vizualiza întrebările frecvente, a accesa fișierul de ajutor pentru utilitarul Dell Support și a vizualiza setările Dell Support.

Pentru mai multe informații despre utilitarul Dell Support, faceți clic pe semnul de întrebare (?) din partea superioară a ecranului **Dell™ Support**.

Reinstalarea software-ului

Drivererele

Identificarea driverelor

Dacă întâmpinați o problemă cu orice dispozitiv, identificați dacă driverul este sursa problemei dvs. și, dacă este necesar, actualizați driverul.

Microsoft® Windows Vista®:

- 1 Faceți clic pe butonul Start Windows Vista™  și faceți clic dreapta pe **Computer**.
- 2 Faceți clic pe **Properties** (Proprietăți) → **Device Manager** (Manager dispozitive).



NOTĂ: Poate să apară fereastra **User Account Control** (Control cont utilizator). Dacă sunteți un administrator pe calculator, faceți clic pe **Continue** (Continuare); dacă nu, contactați administratorul dvs. pentru a continua.

Microsoft Windows® XP:

- 1 Faceți clic pe **Start** → **Control Panel** (Panou de control).
- 2 În **Pick a Category** (Alegeți o categorie), faceți clic pe **Performance and Maintenance** (Performanță și întreținere) și faceți clic pe **System** (Sistem).
- 3 În fereastra **System Properties** (Proprietăți sistem), faceți clic pe fila **Hardware** și faceți clic pe **Device Manager** (Manager dispozitive).

Defilați în jos lista pentru a vedea dacă există un dispozitiv cu un semn de exclamație (un cerc galben cu un [!]) pe pictograma dispozitivului.



Dacă un semn de exclamație este alături de numele dispozitivului, s-ar putea să fie necesar să reinstalați driverul sau să instalați un driver nou (consultați „Reinstalare drivere și utilitare“ la pagina 54).

Reinstalare drivere și utilitare

-  **ANUNȚ:** Situl Web Dell Support la support.dell.com și suportul optic *Drivers and Utilities* furnizează drivere aprobate pentru calculatoarele Dell™. Dacă instalați dispozitive obținute de la alte surse, calculatorul dvs. s-ar putea să nu funcționeze corect.

Revenirea la o versiune anterioară a driverului dispozitivului

Windows Vista:

- 1 Faceți clic pe butonul Start Windows Vista™  și faceți clic dreapta pe **Computer**.
- 2 Faceți clic pe **Properties** (Proprietăți) → **Device Manager** (Manager dispozitive).
 **NOTĂ:** Poate să apară fereastra **User Account Control** (Control cont utilizator). Dacă sunteți un administrator pe calculator, faceți clic pe **Continue** (Continuare); dacă nu, contactați administratorul dvs. pentru a accesa Device Manager (Manager dispozitive).
- 3 Faceți clic dreapta pe dispozitivul pentru care a fost instalat driverul nou și apoi faceți clic pe **Properties** (Proprietăți).
- 4 Faceți clic pe fila **Drivers** (Drivere) → **Roll Back Driver** (Revenire driver).

Windows XP:

- 1 Faceți clic pe **Start** → **Computerul meu** → **Proprietăți** → **Hardware** → **Manager dispozitive**.
- 2 Faceți clic dreapta pe dispozitivul pentru care a fost instalat driverul nou și apoi faceți clic pe **Proprietăți**.
- 3 Faceți clic pe fila **Drivers** (Drivere) → **Roll Back Driver** (Revenire driver).

Dacă Device Driver Rollback (Revenire driver dispozitiv) nu rezolvă problema, atunci utilizați programul System Restore (Restaurare sistem) (consultați „Restaurarea sistemului de operare“ la pagina 56) pentru a readuce calculatorul la starea de funcționare care a existat înainte să instalați driverul nou.

Utilizarea suportului optic Drivers and Utilities

Dacă utilizarea Device Driver Rollback (Revenire driver dispozitiv) sau Restabilire sistem (consultați „Restaurarea sistemului de operare“ la pagina 56) nu rezolvă problema, reinstalați driverul de pe suportul optic *Drivers and Utilities*.

1 Cu desktopul Windows afișat, introduceți suportul optic *Drivers and Utilities*. Dacă utilizați pentru prima dată suportul optic *Drivers and Utilities*, mergeți la etapa 2. Dacă nu, mergeți la etapa 5.

2 Atunci când pornește programul de instalare de pe suportul optic *Drivers and Utilities*, urmați solicitările de pe ecran.



NOTĂ: În majoritatea cazurilor, programul *Drivers and Utilities* pornește automat. În caz contrar, porniți Windows Explorer, faceți clic pe directorul unității media pentru a afișa conținutul suportului și apoi faceți dublu clic pe fișierul **autorcd.exe**.

3 Atunci când apare fereastra **InstallShield Wizard Complete** (Asistent InstallShield finalizat), scoateți suportul optic *Drivers and Utilities* și faceți clic pe **Finish** (Terminare) pentru a reporni calculatorul.

4 Atunci când vedeți desktopul Windows, reintroduceți suportul optic *Drivers and Utilities*.

5 În ecranul **Welcome Dell System Owner** (Bun venit proprietarului de sistem Dell), faceți clic pe **Next** (Următorul).



NOTĂ: Programul *Drivers and Utilities* afișează drivere doar pentru hardware care este deja instalat în calculatorul dvs. Dacă ați instalat hardware suplimentar, s-ar putea ca driverele pentru noul hardware să nu fie afișate. Dacă acele drivere nu sunt afișate, părăsiți programul *Drivers and Utilities*. Pentru informații despre drivere, consultați documentația care însoțește dispozitivul.

Apare un mesaj declarând că suportul Resurse detectează hardware în calculatorul dvs.



Driverule utilizate de calculator sunt afișate automat în fereastra **My Drivers—The ResourceCD has identified these components in your system** (Driverulele mele—ResourceCD a identificat aceste componente în sistemul dvs.).

6 Faceți clic pe driverul pe care doriți să-l reinstalați și urmați instrucțiunile de pe ecran.

Dacă un anumit driver nu este listat, driverul respectiv nu este necesar pentru sistemul dvs. de operare.

Reinstalarea manuală a driverelor

După extragerea fișierelor driver pe unitatea hard disk după cum este descris în secțiunea anterioară:

- 1 Faceți clic pe butonul Start Windows Vista™  și faceți clic dreapta pe **Computer**.
- 2 Faceți clic pe **Properties** (Proprietăți) → **Device Manager** (Manager dispozitive).
 **NOTĂ:** Poate să apară fereastra **User Account Control** (Control cont utilizator). Dacă sunteți un administrator pe calculator, faceți clic pe **Continue** (Continuare); dacă nu, contactați administratorul dvs. pentru a accesa Manager dispozitive.
- 3 Faceți dublu clic pe tipul de dispozitiv pentru care instalați driverul (de exemplu, **Audio** sau **Video**).
- 4 Faceți dublu clic pe numele dispozitivului pentru care instalați driverul.
- 5 Faceți clic pe fila **Driver** → **Update Driver** (Actualizare driver) → **Browse my computer for driver software** (Răsfoire computer pentru software de driver).
- 6 Faceți clic pe **Browse** (Răsfoire) și răsfoiți până în locația în care ați copiat anterior fișierele driver.
- 7 Atunci când apare numele driverului adecvat, faceți clic pe numele driverului → **OK** → **Next** (Următorul).
- 8 Faceți clic pe **Finish** (Terminare) și reporniți calculatorul.

Restaurarea sistemului de operare

Puteți să restaurați sistemul dvs. de operare în următoarele moduri:

- Programul Microsoft Windows System Restore reduce calculatorul la o stare de funcționare anterioară fără să afecteze fișierele de date. Utilizați programul System Restore (Restaurare sistem) ca primă soluție pentru restaurarea sistemului dvs. de operare și păstrarea fișierelor de date.
- Dell Factory Image Restore (disponibil în Windows Vista) reduce unitatea hard disk la starea de funcționare de la achiziționarea calculatorului. Acest program șterge definitiv toate datele pe unitatea hard disk și elimină toate

programele instalate după ce ați primit calculatorul. Utilizați Dell Factory Image Restore numai dacă System Restore (Restaurare sistem) nu a rezolvat problema sistemului de operare.

- Dacă ați primit un suport optic *Operating System (Sistem de operare)* împreună cu calculatorul, îl puteți utiliza pentru a restaura sistemul de operare. Cu toate acestea, și utilizarea suportului optic *Operating System (Sistem de operare)* șterge de asemenea toate datele de pe unitatea hard disk. Utilizați suportul optic *numai* doar dacă System Restore (Restaurare sistem) nu a rezolvat problema sistemului de operare.

Utilizarea programului Microsoft® Windows® System Restore

Sistemele de operare Windows oferă o opțiune System Restore (Restaurare sistem) care vă permite să readuceți calculatorul la o stare de funcționare anterioară (fără să afecteze fișierele de date) dacă modificările de hardware, software sau alte setări de sistem au lăsat calculatorul într-o stare de funcționare nedorită. Toate modificările pe care System Restore (Restaurare sistem) le face pe calculatorul dvs. sunt complet reversibile.



 **ANUNȚ:** Efectuați periodic copii de siguranță ale fișierelor de date. System Restore (Restaurare sistem) nu monitorizează și nu recuperează fișierele de date.

 **NOTĂ:** Procedurile din acest document au fost scrise pentru vizualizarea implicită Windows, astfel încât s-ar putea să nu se aplice dacă setați calculatorul Dell™ la vizualizarea Windows Classic.

 **NOTĂ:** Setati calculatorul dvs. Dell™ la vizualizarea Windows Classic.

Pornirea Restaurare sistem

Windows Vista:

- 1 Faceți clic pe **Start** .
- 2 În caseta Start Search (Pornire căutare), tastați **System Restore (Restaurare sistem)** și apăsați <Enter>.
 **NOTĂ:** Poate să apară fereastra **User Account Control (Control cont utilizator)**. Dacă sunteți un administrator pe calculator, faceți clic pe **Continue (Continuare)**; dacă nu, contactați administratorul dvs. pentru a continua acțiunea dorită.
- 3 Faceți clic pe **Next (Următorul)** și urmați solicitările rămase de pe ecran.

În cazul în care System Restore (Restaurare sistem) nu a rezolvat problema, puteți să anulați ultima restaurare a sistemului (consultați „Anularea ultimei restaurări a sistemului“ la pagina 58).

Windows XP:

- ➔ **ANUNȚ:** Înainte să restabiliți calculatorul la o stare de funcționare anterioară, salvați și închideți toate fișierele deschise și închideți toate programele deschise. Nu modificați, deschideți sau ștergeți niciun fișier sau programe până când restaurarea sistemului nu este completă.
- 1 Faceți clic pe **Start** → **All Programs** (Toate programele) → **Accesorii** → **System Tools** (Instrumente sistem) → **System Restore** (Restaurare sistem).
 - 2 Faceți clic pe **Restore my computer to an earlier time** (Restaurare computer la o oră anterioară) sau pe **Create a restore point** (Creare punct de restaurare).
 - 3 Faceți clic pe **Next** (Următorul) și urmați solicitările rămase de pe ecran.

Anularea ultimei restaurări a sistemului

- ➔ **ANUNȚ:** Înainte să anulați ultima restaurare a sistemului, salvați și închideți toate fișierele deschise și închideți toate programele deschise. Nu modificați, deschideți sau ștergeți niciun fișier sau programe până când restaurarea sistemului nu este completă.

Windows Vista:

- 1 Faceți clic pe **Start** .
- 2 În caseta Pornire căutare, tastați System Restore (Restaurare sistem) și apăsați <Enter>.
- 3 Faceți clic pe **Undo my last restoration** (Anulare ultima restaurare) și faceți clic pe **Next** (Următorul).

Windows XP:

- 1 Faceți clic pe **Start** → **All Programs** (Toate programele) → **Accessories** (Accesorii) → **System Tools** (Instrumente sistem) → **System Restore** (Restaurare sistem).
- 2 Faceți clic pe **Undo my last restoration** (Anulare ultima restaurare) și faceți clic pe **Next** (Următorul).

Activarea programului System Restore (Restaurare sistem)



NOTĂ: Windows Vista nu dezactivează System Restore (Restaurare sistem) chiar dacă spațiul pe disc este insuficient. Prin urmare, pașii de mai jos se aplică doar la Windows XP.

Dacă reinstalați Windows XP cu mai puțin de 200 MB de spațiu liber pe disc disponibili, System Restore (Restaurare sistem) este dezactivat automat.

Pentru a verifica dacă System Restore (Restaurare sistem) este activat:

- 1 Faceți clic **Start** → **Control Panel** (Panou de control) → **Performance and Maintenance** (Performanță și întreținere) → **System** (Sistem).
- 2 Faceți clic pe fila **System Restore** (Restaurare sistem) și asigurați-vă că opțiunea **Turn off System Restore** (Dezactivare restaurare sistem) este deselectată.

Utilizarea Dell™ Factory Image Restore



ANUNȚ: Utilizarea Dell Factory Image Restore șterge definitiv toate datele de pe unitatea hard disk și elimină toate programele sau driverele instalate după ce ați primit calculatorul. Dacă este posibil, realizați copii de siguranță ale datelor înainte să utilizați această opțiune. Utilizați Dell Factory Image Restore numai dacă programul System Restore (Restaurare sistem) nu a rezolvat problema sistemului de operare.





NOTĂ: Dell Factory Image Restore s-ar putea să nu fie disponibil în anumite țări sau pe anumite calculatoare.

Utilizați Dell Factory Image Restore (Windows Vista) numai ca ultimă metodă de restaurare a sistemului de operare. Această opțiune readuce unitatea hard disk la starea de funcționare în care se afla când ați achiziționat calculatorul. Toate programele sau fișierele adăugate de când ați primit calculatorul—inclusiv fișierele de date—sunt șterse permanent de pe unitatea hard disk. Fișierele de date includ documente, foi de calcul, mesaje de poștă electronică, fotografiile digitale, fișiere de muzică și altele. Dacă este posibil, realizați copii de siguranță ale tuturor datelor înainte să utilizați Dell Factory Image Restore.

Dell Factory Image Restore (numai Windows Vista)

- 1 Porniți calculatorul. Când apare logo-ul Dell, apăsați <F8> de mai multe ori pentru a accesa fereastra Vista Advanced Boot Options (Opțiuni pornire avansate Vista).

- 2 Selectați **Repair Your Computer** (Reparare calculator).
Apare fereastra System Recovery Options (Opțiuni recuperare sistem).
- 3 Selectați o configurație de tastatură și faceți clic pe **Next** (Următorul).
- 4 Pentru a accesa opțiunile de recuperare, conectați-vă ca un utilizator local.
Pentru a accesa linia de comandă, tasteți `administrator` în câmpul User Name (Nume utilizator), apoi faceți clic pe **OK**.
- 5 Faceți clic pe **Dell Factory Image Restore**.
 **NOTĂ:** În funcție de configurația dvs., poate fi nevoie să selectați **Dell Factory Tools**, apoi **Dell Factory Image Restore**.
- 6 În ecranul de bun venit Dell Factory Image Restore, faceți clic pe **Next** (Următorul).
Apare ecranul Confirm Data Deletion (Confirmare ștergere date).
-  **ANUNȚ:** Dacă nu doriți să lansați Factory Image Restore, faceți clic pe **Cancel** (Revocare).
- 7 Faceți clic pe caseta de selectare pentru a confirma că doriți să continuați reformatarea unității hard disk și restabilirea software-ului sistemului la starea din fabrică, apoi faceți clic pe **Next** (Următorul).
Procesul de restaurare începe și poate dura 5 sau mai multe minute pentru a se încheia. Apare un mesaj atunci când sistemul de operare și aplicațiile instalate din fabrică au fost restaurate la starea din fabrică.
- 8 Faceți clic pe **Finish** (Terminare) pentru a reporni calculatorul.

Utilizarea suportului optic Operating System

Înainte de a începe

Dacă vă gândiți să reinstalați sistemul de operare Windows pentru a corecta o problemă cu un driver nou instalat, mai întâi încercați să utilizați Windows Device Driver Rollback (Revenire driver dispozitiv Windows). Consultați „Revenirea la o versiune anterioară a driverului dispozitivului” la pagina 54. Dacă Device Driver Rollback (Revenire driver dispozitiv) nu rezolvă problema, atunci utilizați Microsoft Windows System Restore (Restaurare sistem Microsoft Windows) pentru a readuce sistemul de operare în starea de funcționare în care se afla înainte să instalați driverul dispozitivului nou. Consultați „Utilizarea programului Microsoft® Windows® System Restore” la pagina 57.

-  **ANUNȚ:** Înainte să efectuați instalarea, realizați copii de siguranță ale tuturor fișierelor de date de pe unitatea hard disk principală. Pentru configurații cu unitate hard disk convențională, unitatea hard disk principală este unitatea detectată prima dată de calculator.

Pentru reinstalare Windows, aveți nevoie de suportul optic Dell™ *Operating System* și de suportul optic Dell *Drivers and Utilities*.

-  **NOTĂ:** Suportul *Drivers and Utilities* conține drivere care au fost instalate în timpul asamblării calculatorului. Utilizați suportul optic Dell *Drivers and Utilities* pentru încărcarea oricăror drivere necesare. În funcție de regiunea din care ați comandat calculatorul sau dacă ați solicitat suporturile, suportul Dell *Drivers and Utilities* și suportul *Operating System* pot să nu fie livrate împreună cu calculatorul dvs.

Reinstalarea Windows

Procesul de reinstalare poate dura 1 până la 2 ore pentru a se încheia. După ce reinstalați sistemul de operare, trebuie să reinstalați de asemenea driverele dispozitivelor, programul antivirus și alte programe software.

- 1 Salvați și închideți toate fișiere deschise și închideți toate programele deschise.
- 2 Introduceți suportul optic *Operating System*.
- 3 Dacă apare mesajul `Install Windows` (Instalare Windows), faceți clic pe **Exit** (Ieșire).
- 4 Reporniți calculatorul.

Când apare logo-ul DELL, apăsați imediat <F12>.

-  **NOTĂ:** Dacă așteptați prea mult și apare deja logo-ul sistemului de operare, atunci continuați să așteptați până ce este afișat desktopul Microsoft® Windows®, apoi opriți calculatorul și reîncercați.

-  **NOTĂ:** Următorii pași schimbă secvența de pornire doar pentru data următoare. La următoarea pornire, calculatorul pornește conform dispozitivelor specificate în programul de configurare a sistemului.

- 5 Când apare lista cu dispozitive de pornire, evidențiați **CD/DVD/CD-RW Drive** (Unitate CD/DVD/CD-RW) și apăsați <Enter>.
- 6 Apăsați orice tastă pentru **Boot from CD-ROM** (Pornire de pe CD-ROM) și urmați instrucțiunile de pe ecran pentru a încheia instalarea.

Căutarea informațiilor

 **NOTĂ:** Unele funcții sau suporturi s-ar putea să fie opționale și s-ar putea să nu fie livrate împreună cu calculatorul dvs. Unele funcții sau suporturi s-ar putea să nu fie disponibile în anumite țări.

 **NOTĂ:** Informații suplimentare ar putea fi livrate împreună cu calculatorul dvs.

Document / Suport / Etichetă	Cuprins
Etichetă de service / Cod de service expres Eticheta de service / Codul de service expres este localizat(ă) pe calculatorul dvs.	<ul style="list-style-type: none"> • Utilizați Eticheta de service pentru identificarea calculatorului dvs. atunci când utilizați support.dell.com sau consultați asistența tehnică. • Introduceți Codul de service expres pentru a direcționa apelul dvs. atunci când contactați asistența tehnică <p>NOTĂ: Eticheta de service / Codul de service expres care vă aparține este localizat(ă) pe calculatorul dvs.</p>
Suportul optic Drivers and Utilities Suportul optic <i>Drivers and Utilities</i> este un CD sau DVD care s-ar putea să fie livrat împreună cu calculatorul dvs.	<ul style="list-style-type: none"> • Un program de diagnosticare pentru calculatorul dvs. • Drive pentru calculatorul dvs. <p>NOTĂ: Actualizări de drivere și documentație pot fi găsite la support.dell.com.</p> <ul style="list-style-type: none"> • Software sistem portabil (SSP) • Fișiere A se citi <p>NOTĂ: Fișierele A se citi pot fi incluse pe suportul dvs. pentru a oferi actualizări de ultim moment despre modificările tehnice la calculatorul dvs. sau material de referință tehnică avansat pentru tehnicieni sau utilizatori experimentați.</p>

Document / Suport / Etichetă	Cuprins
<p>Suportul Operating System (Sistem de operare)</p> <p>Suportul optic <i>Operating System</i> este un CD sau DVD care poate fi livrat împreună cu calculatorul dvs.</p>	<p>Reinstalați sistemul dvs. de operare</p>
<p>Documentație de siguranță, reglementare, garanție și asistență</p> <p>Este posibil ca acest tip de informații să fi fost livrat împreună cu calculatorul dvs. Pentru informații suplimentare despre reglementări, consultați pagina de start pentru conformitatea cu reglementările pe site-ul www.dell.com la adresa următoare: www.dell.com/regulatory_compliance.</p>	<ul style="list-style-type: none"> • Informații de garanție • Termeni și condiții (doar pentru S.U.A.) • Instrucțiuni de siguranță • Informații de reglementare • Informații ergonomice • Acord de licență pentru utilizatorul final
<p>Manual de întreținere</p> <p><i>Manualul de service</i> pentru calculatorul dvs. poate fi găsit la adresa support.dell.com.</p>	<ul style="list-style-type: none"> • Cum se scot și se înlocuiesc componentele • Cum se configurează setările de sistem • Cum se depanează și se rezolvă problemele
<p>Ghidul tehnologic Dell</p> <p><i>Ghidul tehnologic Dell</i> este disponibil la adresa support.dell.com.</p>	<ul style="list-style-type: none"> • Despre sistemul dvs. de operare • Utilizarea și întreținerea dispozitivelor • Înțelegerea tehnologiilor, cum ar fi RAID, Internet, tehnologie wireless Bluetooth[®], e-mail, conectare la rețea și altele.
<p>Eticheta de licență Microsoft[®] Windows[®]</p> <p>Licența dvs. Microsoft Windows este localizată pe calculator.</p>	<ul style="list-style-type: none"> • Oferă cheia de produs a sistemului dvs. de operare.

Obținerea de ajutor

Obținerea de asistență

 **AVERTISMENT:** Dacă trebuie să scoateți capacul calculatorului, mai întâi deconectați cablurile de alimentare și modem ale calculatorului din toate prizele electrice. Urmați instrucțiunile de siguranță livrate împreună cu calculatorul.

Dacă întâmpinați o problemă cu calculatorul, puteți să efectuați următorii pași pentru a diagnostica și a depana problema:

- 1 Consultați „Sfaturi de depanare“ la pagina 46 pentru informații și proceduri care aparțin de problema pe care o întâmpină calculatorul.
- 2 Consultați „Dell Diagnostics“ la pagina 44 pentru proceduri despre executarea Dell Diagnostics.
- 3 Completați „Listă de verificare diagnosticare“ la pagina 70.
- 4 Utilizați suita extinsă Dell de servicii online disponibile la Dell Support (support.dell.com) pentru ajutor în vederea procedurilor de instalare și depanare. Consultați „Servicii online“ la pagina 66 pentru o listă mai detaliată a Dell Support online.
- 5 Dacă pașii precedenți nu au rezolvat problema, consultați „Cum se poate contacta Dell“ la pagina 71.



NOTĂ: Apelați Dell Support de la un telefon aflat în apropierea calculatorului astfel încât personalul de asistență să vă poate asista cu orice proceduri necesare.



NOTĂ: Sistemul Cod de service expres al companiei Dell s-ar putea să nu fie disponibil în toate țările.

Atunci când vi se solicită de către sistemul telefonic automat al companiei Dell, introduceți Codul serviciu expres pentru a direcțional apelul direct la personalul de asistență competent. Dacă nu aveți un Cod de service expres, deschideți folderul **Dell Accessories** (Accesorii Dell), faceți dublu clic pe pictograma **Express Service Code** (Cod serviciu expres) și urmați instrucțiunile.

Pentru instrucțiuni privind folosirea Dell Support, consultați „Asistență tehnică și serviciu clienți“ la pagina 66.



NOTĂ: Unele dintre următoarele servicii nu sunt întotdeauna disponibile în toate locațiile din afara Statelor Unite continentale. Apelați reprezentantul local Dell pentru informații asupra disponibilității.

Asistență tehnică și serviciu clienți

Serviciul de asistență Dell este disponibil pentru a răspunde întrebărilor dvs. despre hardware-ul Dell™. Personalul nostru de asistență utilizează diagnosticarea bazată pe calculator pentru a asigura răspunsuri rapide și precise.

Pentru a contacta serviciul de asistență Dell, consultați „Înainte să apelați“ la pagina 69, iar apoi consultați informațiile de contact pentru regiunea dvs. sau accesați **support.dell.com**.

DellConnect™

DellConnect este un instrument de acces online simplu care permite unui asociat de service și asistență al companiei Dell să acceseze calculatorul dvs. prin intermediul unei conexiuni de bandă largă, să diagnosticheze problema dvs. și să o repare, toate acestea sub supravegherea dvs. Pentru mai multe informații, accesați **support.dell.com** și faceți clic pe **DellConnect**.

Servicii online

Puteți afla despre produsele și serviciile Dell pe următoarele site-uri Web:

www.dell.com

www.dell.com/ap (doar țările din Asia / Pacific)

www.dell.com/jp (doar Japonia)

www.euro.dell.com (doar Europa)

www.dell.com/la (țările din America Latină și Caraibe)

www.dell.ca (doar Canada)

Puteți să accesați Dell Support prin intermediul următoarelor site-uri Web și adrese de poștă electronică:

- Site-uri Web Dell Support
support.dell.com
support.jp.dell.com (doar Japonia)
support.euro.dell.com (doar Europa)
- Adrese de poștă electronică Dell Support
mobile_support@us.dell.com
support@us.dell.com
la-techsupport@dell.com (doar țările din America Latină și Caraibe)
apsupport@dell.com (doar țările din Asia / Pacific)
- Adrese de poștă electronică Dell Marketing and Sales
apmarketing@dell.com (doar țările din Asia / Pacific)
sales_canada@dell.com (doar Canada)
- Protocol de transfer fișiere anonim (FTP)
ftp.dell.com
Conectați-vă cu nume de utilizator: `anonymous` și utilizați adresa dvs. de poștă electronică în locul parolei.

Serviciu AutoTech

Serviciul automatizat de asistență Dell—AutoTech—oferă răspunsuri înregistrate la cele mai frecvente întrebări puse de clienții Dell despre calculatoarele lor portabile și desktop.

Atunci când apeleți AutoTech, utilizați telefonul dvs. cu taste pentru a selecta subiectele care corespund întrebărilor dvs. Pentru numărul de telefon în vederea apelării în regiunea dvs. , consultați „Cum se poate contacta Dell“ la pagina 71.

Serviciu automat stare comandă

Pentru a verifica starea oricăror produse Dell pe care le-ați comandat, puteți accesa **support.dell.com**, sau **puteți să apelați serviciul automat stare comandă**. O înregistrare vă solicită informațiile necesare pentru a localiza și a raporta asupra comenzii dvs. Pentru numărul de telefon în vederea apelării în regiunea dvs. , consultați „Cum se poate contacta Dell“ la pagina 71.

Probleme cu comanda dvs.

Dacă aveți o problemă cu comanda dvs., cum ar fi piese lipsă, piese greșite sau facturare incorectă, contactați Dell pentru asistență clienți. Să aveți factura sau bonul de livrare la îndemână atunci când efectuați apelul. Pentru numărul de telefon în vederea apelării în regiunea dvs., consultați „Cum se poate contacta Dell“ la pagina 71.

Informații despre produs

Dacă aveți nevoie de informații despre produse suplimentare disponibile de la Dell, sau dacă doriți să plasați o comandă, vizitați site-ul Web Dell la **www.dell.com**. Pentru numărul de telefon în vederea apelării în regiunea dvs. sau pentru a discuta cu un specialist în vânzări, consultați „Cum se poate contacta Dell“ la pagina 71.

Restituirea articolelor în garanție pentru reparare sau pentru ramburs

Pregătiți toate articolele care sunt restituite, atât pentru reparare cât și pentru ramburs, după cum urmează:

- 1 Apelați Dell pentru a obține un Număr de autorizație pentru restituirea materialului și scrieți-l clar și la vedere pe exteriorul cutiei.
Pentru numărul de telefon în vederea apelării în regiunea dvs. , consultați „Cum se poate contacta Dell“ la pagina 71. Includeți o copie a facturii și o scrisoare care descrie motivul restituirii.
- 2 Includeți o copie a Listei de verificare a diagnosticării (consultați „Listă de verificare diagnosticare“ la pagina 70), indicând testele pe care le-ați executat și orice mesaje de eroare raportate de Dell Diagnostics (consultați „Cum se poate contacta Dell“ la pagina 71).

- 3 Includeți toate accesoriile care aparțin articolului (-elor) care este (sunt) restituit(e) (cabluri de alimentare, dischete de software, ghiduri și altele) dacă restituirea se face în scopul rambursării.
- 4 Ambalați echipamentul care va fi restituit în materialele de ambalare originale (sau echivalent).

dvs. vă revine plata cheltuielilor de expediere. De asemenea, vă revine răspunderea asigurării oricărui produs restituit și vă asumați riscul de pierdere în timpul expedierii către Dell. Coletele contra ramburs (C.O.D.) nu vor fi acceptate.

Restituirile care nu vor respecta toate cerințele de mai sus vor fi refuzate la depozitul de recepție Dell și vă vor fi înapoiate.

Înainte să apelați



NOTĂ: Să aveți pregătit codul de service expres atunci când efectuați apelul. Codul ajută sistemul telefonic de asistență automat al Dell să direcționeze apelul dvs. mai eficient. S-ar putea să vi se solicite și Eticheta de service (localizată în partea posterioară sau inferioară a calculatorului dvs.).

Nu uitați să completați Lista de verificare a diagnosticării (consultați „Listă de verificare diagnosticare“ la pagina 70). Dacă este posibil, porniți calculatorul înainte să apelați la Dell pentru asistență și efectuați apelul de la un telefon aflat în apropierea calculatorului. S-ar putea să vi se solicite să tastați câteva comenzi la tastatură, să faceți schimb de informații detaliate în timpul operațiilor sau să încercați alți pași de depanare posibili doar de la calculator. Asigurați-vă că documentația calculatorului este disponibilă.



AVERTISMENT: Înainte să efectuați orice lucrare în interiorul calculatorului dvs., urmați instrucțiunile de siguranță din documentația livrată împreună cu calculatorul.

Listă de verificare diagnosticare

Nume:

Data:

Adresă:

Număr de telefon:

Etichetă de service (cod de bare în partea posterioară sau inferioară a calculatorului dvs.):

Cod de service expres:

Număr de autorizație pentru restituirea materialului (dacă este comunicat de tehnicianul de asistență Dell):

Sistem de operare și versiune:

Dispozitive:

Carduri de extensie:

Sunteți conectat la o rețea? Da Nu

Rețea, versiune și adaptor de rețea:

Programe și versiuni:

Consultați documentația sistemului dvs. de operare pentru a determina conținutul fișierelor de inițializare a sistemului. În cazul în care calculatorul este conectat la o imprimantă, imprimați toate fișierele. În caz contrar, notați conținutul fiecărui fișier înainte să apelați Dell.

Mesaj de eroare, cod sonor sau cod de diagnosticare:

Descrierea problemei și procedurile pe care le-ați efectuat:

Cum se poate contacta Dell

entru clienții din Statele Unite, apelați 800-WWW-DELL (800-999-3355).



NOTĂ: Dacă nu dispuneți de o conexiune Internet activă, puteți găsi informații de contact pe factura de achiziție, bonul de livrare, foaia de expediție sau catalogul de produse Dell.

Dell oferă mai multe opțiuni de asistență și service online și telefonic. Disponibilitatea variază în funcție de țară și produs, iar unele servicii s-ar putea să nu fie disponibile în regiunea dvs. Pentru a contacta Dell referitor la probleme de vânzări, asistență tehnică sau serviciu clienți:

- 1 Vizitați **support.dell.com** și verificați țara sau regiunea dvs. în meniul vertical **Choose A Country/Region** (Alegere țară / regiune) din partea inferioară a paginii.
- 2 Faceți clic pe **Contact Us** (Contactați-ne) din partea stângă a paginii și selectați serviciul sau legătura de asistență adecvate pe baza necesităților dvs.
- 3 Alegeți metoda de a contacta Dell care vă este convenabilă.

Index

A

Acord de licență pentru
utilizatorul final (EULA), 64

actualizări
software și hardware, 51

alimentare
depanare, 46
stări lumină de alimentare, 46

asistență, 65
asistență tehnică și serviciu
clienți, 66
cum se poate contacta Dell, 71
DellConnect, 66
regională, 66
servicii online, 66

C

calculator
specificații, 23

cheie de produs sistem de
operare, 64

Cod de service expres, 63

coduri sonore, 34

conectare
adaptor c.a., 13
dispozitive IEEE 1394, 14
Internet, 16

configurare
Internet, 16
cum se poate contacta Dell, 65, 71

D

Dell
actualizări software, 51
asistență tehnică și serviciu
clienți, 66
cum se poate contacta, 65, 71
Factory Image Restore, 59
Serviciul de actualizare tehnică, 51
Utilitar Support, 51

Dell Diagnostics, 44
pornire de pe suportul optic Drivers
and Utilities, 45
pornire de pe unitatea
dumneavoastră hard disk, 45

Dell Factory Image Restore, 59

DellConnect, 66

depanare, 33, 64
alimentare, 46
calculatorul nu răspunde, 48
Dell Diagnostics, 44
ecran albastru, 50
lumini de alimentare, 33
memorie, 48
mesaje de eroare, 35

- programe și compatibilitate
 - Windows, 49
- programul se blochează, 48
- restabilire la starea anterioară, 57
- revenire la starea anterioară, 56
- sfaturi, 46
- software, 48-50
- stări lumină de alimentare, 46

diagnosticare

- coduri sonore, 34
- Dell, 44

documentație

- Ghid tehnologic Dell, 64
- Manual de service, 64

driveri, 53

- identificare, 53
- reinstalare, 54
- revenirea la o versiune anterioară, 54
- suport optic Drivers and Utilities, 63

E

- Etichetă de service, 63
- Etichetă licență Windows, 64
- Expert transfer fișiere și setări, 18
- experți
 - Expert Compatibilitate programe, 49
 - Expert transfer fișiere și setări, 18

F

- Factory Image Restore, 59

G

- Ghid tehnologic Dell, 64

I

- informații despre asistență, 64
- informații despre ergonomie, 64
- informații despre garanție, 64
- informații despre reglementare, 64
- informații despre siguranță, 64
- Internet
 - conectare, 16
 - configurare, 16
 - locator rețea Wi-Fi Catcher, 11
 - switch wireless, 11

M

- Manual de service, 64
- memorie
 - depanare, 48
- mesaje de eroare
 - coduri sonore, 34

N

numere de telefon, 71

P

PC Restore, 59

probleme

 revenire la starea anterioară, 57

R

reinstalare

 drivere și utilitare, 54

 software, 53

Restaurare sistem, 56-57

rețele

 locator rețea Wi-Fi Catcher, 11

 prezentare generală, 15

 switch wireless, 11

S

S.M.A.R.T, 43

sistem de operare

 Dell Factory Image Restore, 59

 PC Restore, 59

 reinstalare, 64

 Restaurare sistem, 56

 suport optic, 60

software

 actualizări, 51

 depanare, 49-50

 probleme, 49

 reinstalare, 53

Software sistem laptop, 63

specificații, 23

suport optic

 Drivers and Utilities, 63

 sistem de operare, 64

Suport optic Drivers and

 Utilities, 54, 63

 Dell Diagnostics, 44

Suport optic sistem de operare, 64

System Restore

 activare, 59

T

Termeni și condiții, 64

transferul de informații la un
 calculator nou, 18

W

Windows Vista

 Dell Factory Image Restore, 59

 Expert Compatibilitate
 programe, 49

 reinstalare, 64

 Restaurare sistem, 56-57

Windows XP

configurare conexiune Internet, 17

Expert transfer fișiere și setări, 18

PC Restore, 59

reinstalare, 64

Restaurare sistem, 56-57

Revenire driver dispozitiv, 54

revenirea la o versiune anterioară
a driverului dispozitivului, 54